



**YAMAHA**

**DT250G/DT400G**

**DT250MX/DT400MX**

**OWNER'S MANUAL  
MANUEL DU PROPRIETAIRE  
BETRIEBSANLEITUNG**

**3J4-28199-80**

**IMPORTANT:**  
**PLEASE READ THIS MANUAL  
CAREFULLY AND COMPLETELY  
BEFORE OPERATING THIS VEHICLE.**

Particularly important information is distinguished in this manual by the following notations:

**NOTE:**

A NOTE provides key information to make procedures easier or clearer.

**CAUTION:**

A CAUTION indicates special procedures that must be followed to avoid damage to the motorcycle.

**WARNING:**

A WARNING indicates special procedures that must be followed to avoid injury to a motorcycle operator or person inspecting or repairing the motorcycle.

**IMPORTANT:**

**VEUILLEZ LIRE CE MANUEL SOIGNEUSEMENT ET COMPLETEMENT AVANT D'UTILISER CE VEHICULE.**

Dans ce manuel, les informations particulièrement importantes sont repérées par les notations suivantes:

**N.B.:**

Un N B. fournit les informations en rapport avec les numéros de repérage pour rendre les procédures plus faciles ou plus claires

**ATTENTION:**

Un ATTENTION indique les procédures spéciales qui doivent être suivies pour éviter d'endommager la motocyclette.

**AVERTISSEMENT:**

Un AVERTISSEMENT indique les procédures spéciales qui doivent être suivies pour éviter un accident à l'utilisateur de la motocyclette ou à la personne contrôlant ou réparant la motocyclette

**WICHTIG:**

**VOR DER INBETRIEBNAHME DIESER MASCHINE BITTE DIESE ANLEITUNG SORGFÄLTIG DURCHLESEN.**

Besonders wichtige Informationen in dieser Anleitung sind unter den folgenden Titeln aufgeführt:

**ANMERKUNG:**

Eine ANMERKUNG gibt Informationen, um bestimmte Vorgänge einfacher zu machen bzw. zu erläutern.

**ACHTUNG:**

Unter ACHTUNG sind besondere Vorgänge aufgeführt, die eingehalten werden müssen, um Beschädigungen der Motorräder zu vermeiden.

**WARNUNG:**

Eine WARNUNG gibt einen besonderen Vorgang an, der eingehalten werden muß, um Verletzungen des Fahrers oder der Wartungsmechaniker zu vermeiden.

## **INTRODUCTION**

Congratulations on your purchase of the Yamaha DT250G/DT400G, DT250MX/DT400MX. This model represents the product of many years of Yamaha experience in the production of fine sporting, touring, and pace-setting racing machines. You can now appreciate the high degrees of craftsmanship and reliability that have made Yamaha a leader in these fields.

**PLEASE READ THIS MANUAL CAREFULLY AND COMPLETELY BEFORE OPERATING YOUR NEW MACHINE.** This manual will provide you with a good basic understanding of the features, operation, and basic maintenance and inspection items of this vehicle. If you have any questions regarding the operation or maintenance of your machine, please consult your Yamaha dealer.

## AVANT-PROPOS

Nous vous félicitons d'avoir fait l'acquisition de la Yamaha DT250G/DT400G, DT250MX/DT400MX. Ce modèle est le fruit de plusieurs années de l'expérience Yamaha dans la production de machines de sport, de tourisme et de course. Vous pouvez maintenant apprécier les hauts niveau de dextérité et de fiabilité qui ont fait de Yamaha un leader dans ces domaines.

**VEUILIEZ LIRE SOIGNEUSEMENT ET COMPLETEMENT AVANT D'UTILISER VOTRE NOUVELLE MACHINE.** Ce manuel vous apportera une connaissance de base des caractéristiques, du fonctionnement, et des entretiens de base et des détails. Si vous avez des questions concernant le fonctionnement ou l'entretien de votre machine, veuillez consulter votre concessionnaire Yamaha.

## EINLEITUNG

Herzlichen Glückwunsch zum Kauf der Yamaha DT250G/DT400G, DT250MX/DT400MX. Dieses Modell wurde aufgrund der langjährigen Erfahrung von Yamaha bei der Herstellung von Sport-, Touren- und Rennmaschinen konstruiert. Auch Sie kommen nun in den Guß der hohen Qualität und der hervorragenden Verarbeitung, die Yamaha zu einem der führenden Unternehmen auf dem Gebiet der Motorräder gemacht haben.

**BITTE LESEN SIE VOR DER INBETRIEBNAHME IHRER NEUEN MASCHINE DIESE BEDIENUNGSANLEITUNG SORGFALTIG DURCH.** Diese Anleitung vermittelt Ihnen das Grundlegende Wissen über die Konstruktionsmerkmale, die Bedienungsvorgänge sowie über die wichtigsten Wartungs- und Prüfarbeiten an der Maschine. Falls Fragen irgendwelcher Art auftreten sollten, wenden Sie sich bitte an Ihren nächsten Yamaha-Fachhändler.

**NOTICE:**

Some data in this manual may become outdated due to improvements made to this model in the future. If you have any question regarding this manual or your machine, please consult your Yamaha dealer.

**DT250G/DT400G, DT250MX/DT400MX**

**BETRIEBSANLEITUNG**

**1. AUFLAGE, NOVEMBER 1979**

**ALLE RECHTE VORBEHALTEN.**

**YAMAHA MOTOR COMPANY**

**LIMITED, JAPAN**

**PRINTED IN JAPAN**

**—AVERTISSEMENT—**

Des données dans ce manuel peuvent devenir périmées du fait d'améliorations faites à ce modèle dans le futur. Si vous avez un problème concernant ce manuel ou votre machine, veuillez consulter votre concessionnaire Yamaha.

**—ANMERKUNG:—**

Aufgrund ständiger Verbesserungen unserer Erzeugnisse kann es vorkommen, daß die an Sie ausgelieferte Maschine in einigen Einzelheiten von den in dieser Anleitung aufgeführten Angaben abweicht. Wenn Sie irgendwelche Fragen über diese Anleitung oder Ihre Maschine haben, wenden Sie sich bitte an Ihren Yamaha-Fachhändler.

**DT250G/DT400G, DT250MX/DT400MX  
MANUEL DU PROPRIETAIRE  
1ère EDITION NOVEMBRE 1979  
TOUS DROITS RESERVES  
PAR LA YAMAHA MOTOR  
COMPANY LTD., JAPON  
IMPRIME AU JAPON**

**DT250G/DT400G, DT250MX/DT400MX  
OWNER'S MANUAL  
1st EDITION, NOVEMBER 1979  
ALL RIGHTS RESERVED,  
BY YAMAHA MOTOR COMPANY,  
LIMITED, JAPAN  
PRINTED IN JAPAN**

## CONTENTS

DESCRIPTION .....	2
MOTORCYCLE IDENTIFICATION .....	3
CONTROL FUNCTIONS .....	5
PRE-OPERATION CHECK .....	33
OPERATION AND IMPORTANT RIDING POINTS.....	43
PERIODIC MAINTENANCE AND MINOR REPAIR .....	59
CLEANING AND STORAGE .....	156



## TABLE DES MATIERES

DESCRIPTION .....	2
IDENTIFICATION DE LA MOTOCYCLETTE .....	4
FONCTIONS DES COMMANDES .....	6
INSPECTION PRE-DEPART .....	34
UTILISATION ET POINTS IMPORTANTES CONCERNANT LE PILOTAGE .....	44
ENTRETIEN PERIODIQUE ET PETITES REPARATIONS .....	60
NETTOYAGE ET REMISAGE .....	158

## INHALTSVERZEICHNIS

BESCHREIBUNG .....	2
IDENTIFIZIERUNG DER MOTORRADER .....	4
FUNKTION DER BEDIENUNGSELEMENTE .....	6
PRÜFUNGEN VOR INBETRIEBNAHME .....	35
BEDIENUNG UND WICHTIGE HINWEISE .....	44
REGELMÄSSIGE WARTUNG UND KLEINE REPARATUREN .....	60
REINIGUNG UND LAGERUNG .....	161

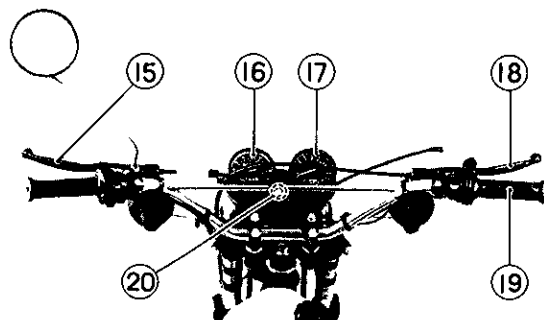

**NOTE:** \_\_\_\_\_

The motorcycle that you have purchased differs partly in design and specifications from that shown in this photo.

---

**N.B.:** \_\_\_\_\_

Le motorcycle que vous avez acheté diffère partiellement dans le dessem et les spécifications des photos indiquées ici

---

**ANMERKUNG:** \_\_\_\_\_

Der Motorrad, den Sie gekauft haben, unterscheidet sich ein wenig in Design und Daten von der hier gezeigten Photos.

---

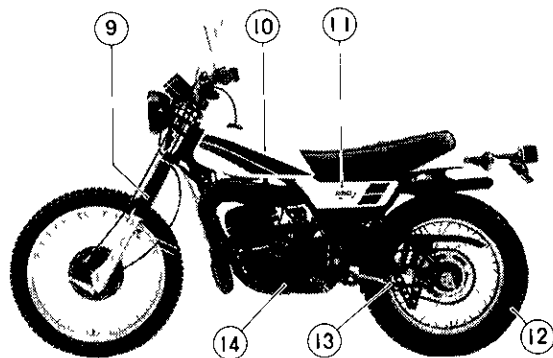
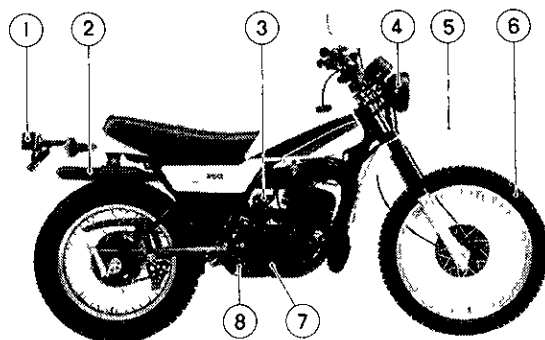

## DESCRIPTION

- 1 Tail/brake light
- 2 Silencer
- 3 Kick crank
- 4 Headlight
- 5 Front fender
- 6 Front wheel
- 7 Rear brake pedal
- 8 Footrest
- 9 Front fork
- 10 Fuel tank
- 11 Oil tank
- 12 Rear wheel
- 13 Side stand
- 14 Change pedal
- 15 Clutch lever
- 16 Speedometer
- 17 Tachometer
- 18 Front brake lever
- 19 Throttle grip
- 20 Main switch

## DESCRIPTION

- 1 Feu arrière
- 2 Pot d'échappement
- 3 Pédale de kick
- 4 Phare
- 5 Pare-boue avant
- 6 Roue avant
- 7 Pédale de frein
- 8 Repose-pied
- 9 Fourche avant
- 10 Reservoir à essence
- 11 Réservoir à huile
- 12 Roue arrière
- 13 Béquille laterale
- 14 Pedale du sélecteur
- 15 Levier d'embrayage
- 16 Indicateur de vitesse
- 17 Compte-tours
- 18 Levier de frein
- 19 Poignée d'accélérateur
- 20 Contacteur a clé

## BESCHREIBUNG

- 1 Schlußleuchte
- 2 Auspufftopf
- 3 Kickstarterhebel
- 4 Scheinwerfer
- 5 Vorderrad-Kotflügel
- 6 Vorderrad
- 7 Fußbremshebel
- 8 Fußraste
- 9 Vorderrad
- 10 Kraftstofftank
- 11 Öltank
- 12 Hinterrad
- 13 Seitenstander
- 14 Fußschalthebel
- 15 Kupplungshebel
- 16 Geschwindigkeitsmesser
- 17 Drehzahlmesser
- 18 Handbremshebel
- 19 Gasdrehgriff
- 20 Hauptschalter

## MOTORCYCLE IDENTIFICATION

### Frame serial number

The frame serial number is stamped on the right side of the steering head pipe.

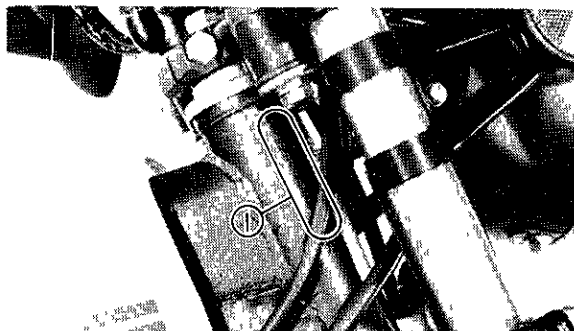

1 Frame serial number      1 Numéro de série du cadre  
1 Seriennummer des Rahmens

### Engine serial number

The engine serial number is stamped into the elevated part of the right rear section of the engine.

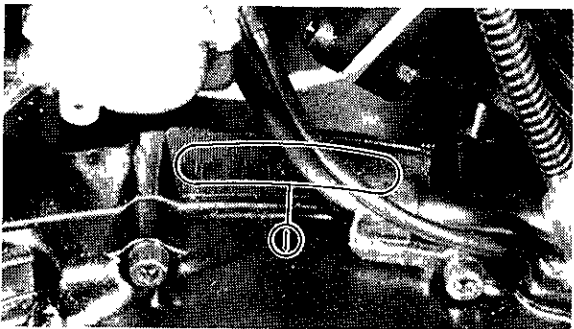

1 Engine serial number      1 Numéro de série du moteur  
1 Seriennummer des Motors

### NOTE: \_\_\_\_\_

The first three digits of these numbers are for model identifications, the remaining digits are the unit production number

---

## IDENTIFICATION DE LA MOTOCYCLETTE

Numéro de série du cadre

Le numéro de série du cadre est frappé du côté droit du tube de tête de fourche.

Numéro de série du moteur

Le numéro de série du moteur est frappé sur la partie en relief située à droite, à l'arrière du moteur.

**N.B.:** \_\_\_\_\_

Les trois premiers chiffres de ces nombres servent pour l'identification du modèle, les chiffres restants constituent le numéro de production de l'unité.

---

## IDENTIFIZIERUNG DER MOTORRÄDER

Seriennummer des Rahmens

Die Rahmen-Seriennummer ist an der rechten Seite des Lenkerkopfes eingeschlagen.

Seriennummer des Motors

Die Seriennummer des Motors ist an einem Anguß an der rechten Seite des Motors eingeschlagen.

**ANMERKUNG:** \_\_\_\_\_

Die ersten drei Stellen dieser Nummern stellen die Modell-Identifikation dar, die restlichen Stellen sind die eigentliche Herstellungs-Nummer.

---

## CONTROL FUNCTIONS

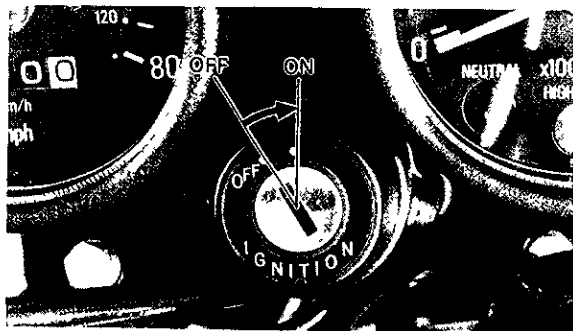

### Main switch

According to the main key position, the ignition and lighting systems can be used as follows

(DT250G/DT400G)

Key position	Description	Key removal
OFF	Engine cannot be started Lights and horn cannot be operated	Possible
ON	Engine can be started Lights and horn can be operated	Not possible

## FONCTIONS DES COMMANDES

### Contacteur à clé

Suivant la position de la clé du commutateur, les systèmes d'allumage et d'éclairage peuvent être utilisés comme suit

(DT250G/DT400G)

Position de la clé	Description	Peut on enlever la clé?
OFF	Le moteur ne peut pas être démarré Les feux et l'avertisseur ne peuvent pas être utilisés	Possible
ON	Le moteur peut être démarré Les feux et l'avertisseur peuvent être utilisés	Pas possible

## FUNKTION DER BEDIENUNGSELEMENTE

### Hauptschalter

Entsprechend der Position des Zündschlüssels können die Zünd- und Beleuchtungsanlage wie folgt verwendet werden:

(DT250G/DT400G)

Schlüsselposition	Beschreibung	Abziehen des Schlüssels
OFF	Der Motor kann angelassen werden Leuchten und Hupe können nicht eingeschaltet werden	Möglich
ON	Motor kann angelassen werden Leuchten und Hupe können eingeschaltet werden	Nicht möglich

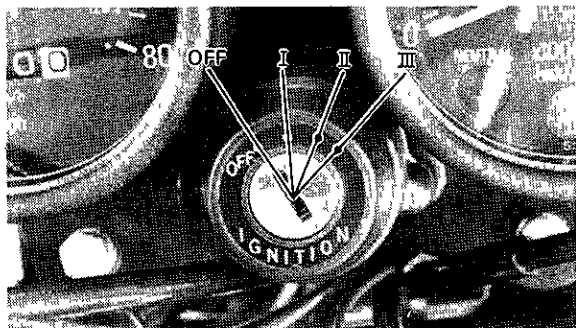

(DT250MX/DT400MX)

Key position	Description	Key removal
OFF	Engine cannot be started Lights and horn cannot be operated	Possible
I	Engine can be started Horn brakelight, and flasher light can be operated	Not Possible
II	Engine can be started Horn and lights can be operated	Not Possible
III	Engine cannot be started Taillight and market light can be lit up	Possible



(DT250MX/DT400MX)

Position de la clé	Description	Peut on enlever la clé?
OFF-I	Le moteur ne peut pas être démarré Les feux et l'avertisseur ne peuvent pas être utilisés	Possible
I	Le moteur peut être démarré L'avertisseur, le feu stop, et les clignoteurs peuvent être utilisés	Pas possible
II	Le moteur peut être démarré L'avertisseur et l'éclairage peuvent fonctionner	Pas possible
III	Le moteur ne peut pas être démarré Le feu arrière et le feu de stationnement peuvent s'allumer	Possible

(DT250MX/DT400MX)

Schlüsselposition	Beschreibung	Abziehen des Schlüssels
OFF	Motor kann nicht angeworfen werden Leuchten und Hupe können nicht eingeschaltet werden	Möglich
I	Motor kann angeworfen werden Hupe, Bremsleuchte und Blinkleuchten können betätigt werden	Nicht möglich
II	Motor kann angeworfen werden Hupe und Leuchten können eingeschaltet werden	Nicht möglich
III	Motor kann nicht angeworfen werden Schlußleuchte und Begrenzungsleuchten können eingeschaltet werden	Möglich

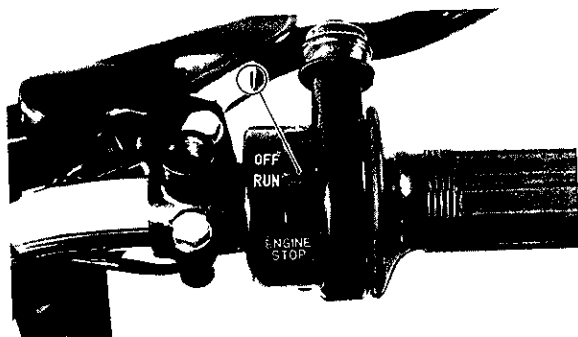

1. "ENGINE STOP" switch
1. Commutateur d'arrêt du moteur "ENGINE STOP"
1. "ENGINE STOP" Motorstoppschalter

## Handlebar switches

The handlebar switches are located near the right and left handle grips and are used for the following functions:

### "ENGINE STOP" switch

Make sure that the engine stop switch is turned to "RUN" position. The engine switch has been equipped to ensure safety in an emergency such as when the motorcycle is upset or trouble takes place in the throttle system. The engine will not start or run when the engine stop switch is turned to "OFF".

### **Commutateurs sur guidon**

Les commutateurs sur guidon se trouvent près des poignées droite et gauche. Ils remplissent les fonctions suivantes:

#### **Commutateur d'arrêt du moteur "ENGINE STOP"**

S'assurer que le contacteur de mise à l'arrêt du moteur est placé sur la position de marche "RUN". Le contacteur de mise à l'arrêt du moteur a été monté sur la machine dans l'intention de procurer une meilleure sécurité en cas d'urgence, par exemple, lorsque la machine se retourne ou qu'une panne se produit au niveau du système de commande des gaz. Ce moteur ne démarra pas ou ne fonctionnera pas tant que le contacteur de mise à l'arrêt du moteur sera placé sur la position d'arrêt "OFF".

### **Lenkerschalter**

Die Lenkerschalter sind neben dem rechten bzw. linken Lenkergriff (siehe Abbildung) angebracht und haben die folgenden Funktionen:

#### **Motorstoppschalter "ENGINE STOP"**

Darauf achten, daß der Motorstoppschalter auf Position "RUN" gestellt ist. Dieser Schalter wurde vorgesehen, um in Notfällen ein rasches Abschalten des Motors zu gewährleisten, z.B. wenn das Motorrad umfällt oder wenn Störungen im Vergaser auftreten. Der Motor kann nicht angeworfen werden, wenn der Motorstoppschalter auf Position "OFF" gestellt ist.

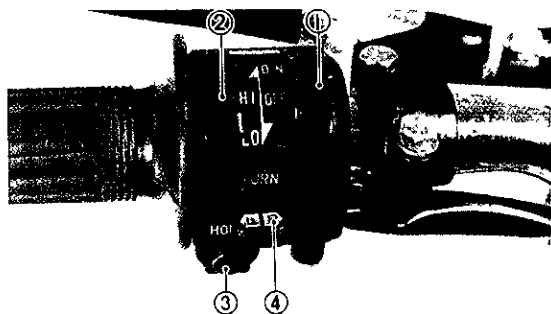
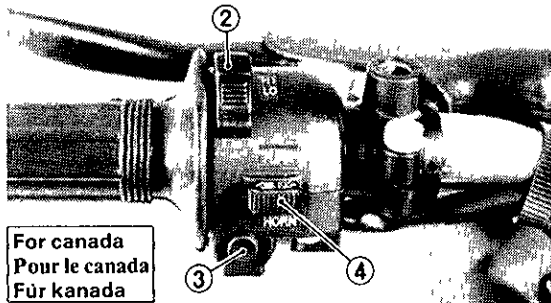

### “LIGHTS” switch (Except for Canada)

Turn the light switch to the “ON” position to turn on the headlight and the taillight.

### “LIGHTS” switch (dimmer)

Turn to the “HI” position for the high beam and to the “LO” position for the low beam.

### “HORN” switch

Press button to sound the horn

- 1 “LIGHTS” switch
2. “LIGHTS” switch (dimmer)
- 3 “HORN” switch
- 4 “TURN” switch

- 1 Interrupteur d'éclairage “LIGHTS”
- 2 Commutateur feu de route/feu de croisement “LIGHTS” (dimmer)
- 3 Commande d'avertisseur “HORN”
- 4 Commutateur des clignoteurs “TURN”

- 1 Lichtschalter “LIGHTS”
- 2 Lichtschalter “LIGHTS” (dimmer)
- 3 Signalhornschalter “HORN”
- 4 Blinklichtschalter “TURN”

**Interrupteur d'éclairage "LIGHTS"  
(Sauf pour la Canada)**

Pour allumer le phare, et le feu arrière, placer l'interrupteur d'éclairage sur la position "ON".

**Lichtschalter "LIGHTS"  
(Ausgenommen für Kanada)**

Diesen Schalter auf Position "ON" stellen, um den Scheinwerfer und die Schlußleuchte einzuschalten.

**Commutateur feu de route/feu de croisement  
"LIGHTS"**

La position "HI" correspond au feu de route, et la position "LO" au feu de croisement

**Lichtschalter "LIGHTS"**

Schalter auf Position "HI", stellen, um das Fernlicht, auf Position "LO", um das Abblendlicht einzuschalten.

**Commande d'avertisseur "HORN"**

Presser ce bouton pour actionner l'avertisseur

**Signalhornschalter "HORN"**

Schalterknopf drücken, um das Signalhorn zu betätigen.

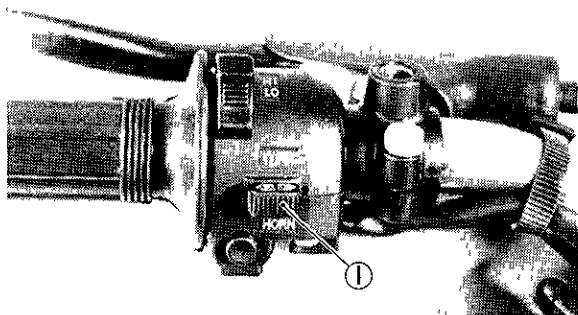

1. TURN switch

1 Commutateur des clignoteurs "TURN"

1 Blinklichtschalter (TURN)

## "TURN" switch

This is a three-way switch: the center position is off; turn to the "L" position for the left flasher and to the "R" position for the right flasher. Be sure to turn the switch off after completing a turn.

## Indicator lights

### "NEUTRAL" light (green):

This light comes on when the transmission is in neutral.

### "HIGH BEAM" indicator light (blue):

This light comes on when the headlight high beam is used.

### "TURN" indicator light (orange):

This light flashes when either turn indicator is ON.

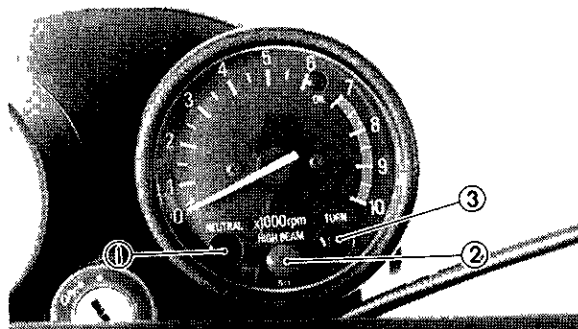

1. Neutral light

1 Lampe témoin de point mort

1 Leerlauf-Kontrollampe

2 High beam light

2 Lampe témoin de feu de route

2 Fernlicht-Kontrollampe

3. Turn light

3 Lampe témoin de clignoteur

3 Blinklicht-Kontrollampe

### **Commutateur des clignoteurs "TURN"**

C'est un commutateur à trois positions: en position centrale, les clignoteurs sont tous hors circuit; la position "L" correspond aux clignoteurs gauches, et la position "R" aux clignoteurs droits. Ne pas omettre d'amener le commutateur en position d'arrêt après avoir changé de direction.

### **Lampes témoins**

Lampe témoin (verte) de point mort "NEUTRAL":

Cette lampe s'allume quand la boîte de vitesse est au point mort.

Lampe témoin (bleue) de feu de route "HIGH BEAM":

Cette lampe s'allume quand le feu de route est utilisé.

Lampe témoin (orange) de clignoteur "TURN":

Cette lampe clignote quand un des clignoteurs est sur ON.

### **Blinklichtschalter "TURN"**

Dieser Schalter hat drei Betriebsstellungen: in der Mittelstellung sind die Blinkleuchten ausgeschaltet; Schalter auf Position "L" stellen, um die linken, auf Position "R", um die rechten Blinkleuchten einzuschalten. Nach dem Durchfahren der Kurve, den Schalter abschalten.

### **Anzeigeleuchten**

Leerlauf-Kontrolllampe "NEUTRAL" (grün):

Diese Kontrolllampe leuchtet auf, wenn das Getriebe in den Leerlauf geschaltet wird.

Fernlicht-Kontrolllampe "HIGH BEAM" (blau):

Diese Kontrolllampe leuchtet auf, wenn das Fernlicht des Scheinwerfers eingeschaltet ist.

Blinklicht-Kontrolllampe "TURN" (orange):

Diese Kontrolllampe blinkt auf, wenn die linken oder rechten Blinkleuchten eingeschaltet sind

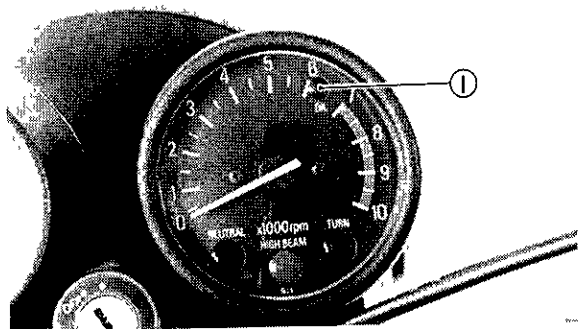

- 1 "OIL" warning light
- 1 Témoin de niveau d'huile
- 1. Ölwarnteuchte "OIL"

#### "OIL" warning light (red):

This light comes on when there is little oil in the oil tank thus warning the rider. The rider can check the circuit for any disconnection by putting the motorcycle in neutral. Both the neutral light and the oil warning light should come on.

#### NOTE:

If the oil caution light will not light up, during this test, have your Yamaha dealer check it. Of course, check the oil level first.

#### CAUTION:

Do not run the motorcycle until you know the machine has enough oil.



Témoin de niveau d'huile (rouge) "OIL".

Le témoin s'allume quand il y a un peu d'huile dans le réservoir, avertissant ainsi le conducteur. Le conducteur peut contrôler le circuit en mettant la motocyclette au point-mort. Le témoin de point mort et le témoin d'huile doivent s'allumer.

**N.B.:** \_\_\_\_\_

Si le témoin d'huile ne s'allume pas pendant ce test, demander à votre concessionnaire Yamaha de le contrôler. Tout d'abord, contrôler le niveau d'huile.

-----

**ATTENTION:** \_\_\_\_\_

Ne pas utiliser la motocyclette tant que vous ne savez pas si elle a assez d'huile.

Olwarnleuchte "OIL" (rot):

Diese Leuchte leuchtet auf, wenn der Ölstand im Öltank unter einen bestimmten Wert abgesunken ist, und warnt so den Fahrer. Der Fahrer kann diesen Schaltkreis prüfen, indem in den Leerlauf geschaltet wird. In diesem Fall sollte sowohl die Leerlauf-Kontrolllampe als auch die Ölwarnleuchte aufleuchten.

**ANMERKUNG** \_\_\_\_\_

Wenn die Ölwarnleuchte während dieser Prüfung nicht aufleuchtet, die Maschine von Ihrem Yamaha-Fachhändler überprüfen lassen. Vorher aber natürlich selbst den Ölstand im Öltank kontrollieren.

-----

**ACHTUNG:** \_\_\_\_\_

Die Motorräder niemals fahren, wenn sich nicht ausreichend Öl im Öltank befindet.

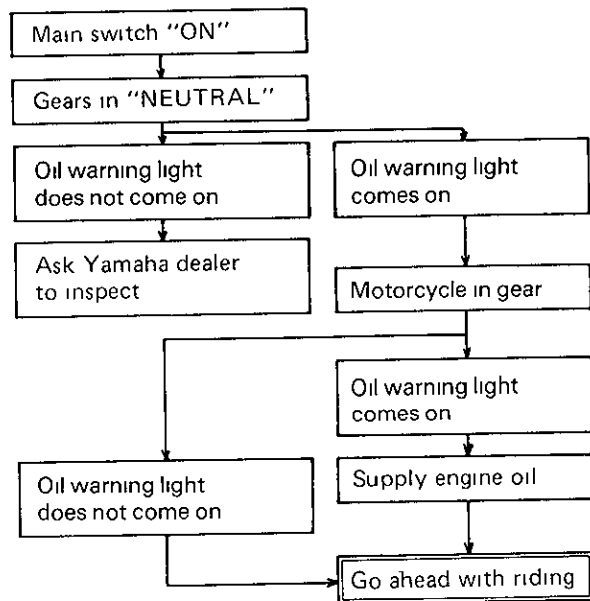

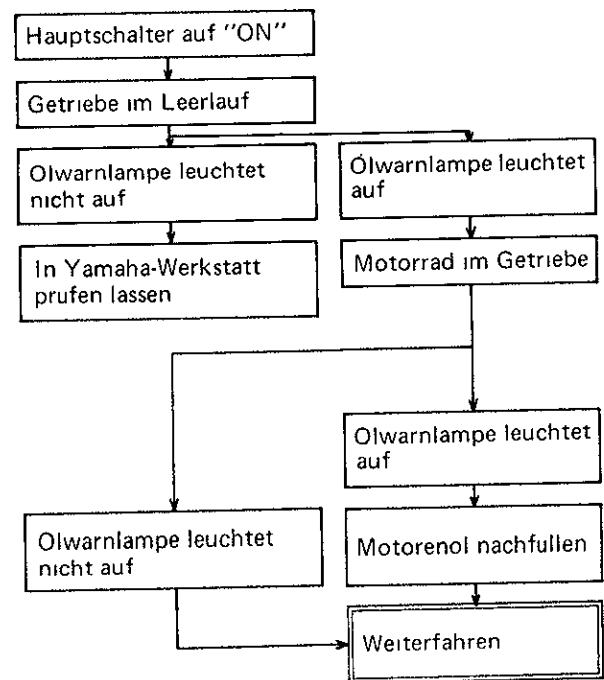
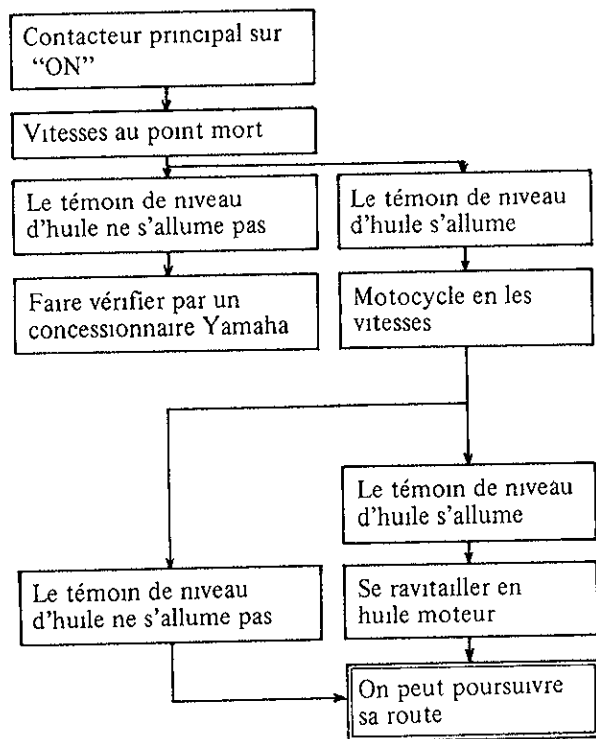

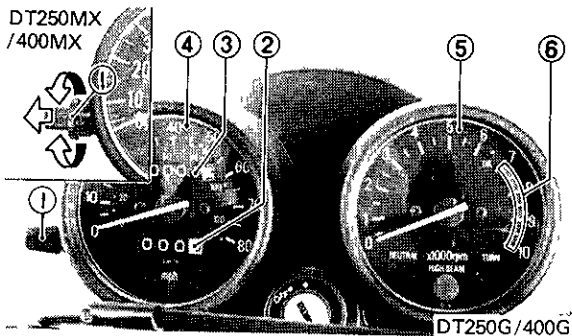

- |                 |                           |
|-----------------|---------------------------|
| 1 Reset knob    | 1 Bouton de totalisateur  |
| 2 Trip odometer | 2 Totalisateur journalier |
| 3 Odometer      | 3 Compteur kilométrique   |
| 4 Speedometer   | 4 Indicateur de vitesses  |
| 5 Tachometer    | 5 Compte-tours            |
| 6 Red zone      | 6 Zone rouge              |

- |                          |
|--------------------------|
| 1 Ruckstellknopf         |
| 2 Tageskilometerzähler   |
| 3 Kilometerzähler        |
| 4 Geschwindigkeitsmesser |
| 5 Drehzahlmesser         |
| 6 Roter Bereich          |

### Speedometer

The odometer and trip odometer are built into the speedometer. The trip odometer can be reset to "0" with the reset knob.

### Tachometer

The tachometer is provided so the rider can keep the engine speed (rpm) within the ideal power range.

### CAUTION:

Do not operate in the red zone.

### Indicateur de vitesse

Le compteur kilométrique et le totalisateur journalier sont incorporés au compteur de vitesse. Le totalisateur journalier est muni d'un bouton permettant de la remettre à zéro.

### Compte-tours

Le compte-tours est prévu pour permettre au conducteur de garder le régime moteur où la puissance est idéale.

#### —ATTENTION—

Ne pas faire fonctionner dans la zone rouge.

### Geschwindigkeitsmesser

Der Kilometerzähler und der Tageskilometerzähler sind in den Geschwindigkeitsmesser eingebaut. Der Tageskilometerzähler kann durch Drehen der Nullstellaste auf "0" gestellt werden.

### Drehzahlmesser

Der Drehzahlmesser ermöglicht es dem Fahrer, die Motordrehzahl immer im idealen Leistungsbereich zu halten.

#### —ACHTUNG:—

Motordrehzahlen vermeiden, bei welchen die Anzeigenadel in den.

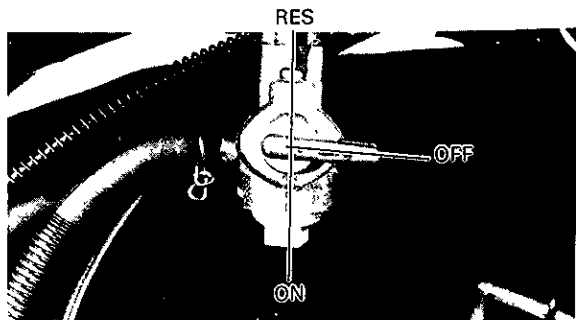

### **Fuel cock**

The fuel cock supplies fuel from the tank to the carburetor while filtering the fuel. The fuel cock has three positions:

- OFF: With the lever in this position fuel will not flow. Always return the lever to this position when the engine is not running.
- ON: With the lever in this position fuel flows to the carburetor. Normal riding is done with the lever in this position.
- RES: This indicates "RESERVE". If you run out of fuel while riding, move the lever to this position. THEN, FILL THE TANK AT THE FIRST OPPORTUNITY.

### **Robinet à essence**

Le robinet à essence fournit l'essence du réservoir au carburateur, tout en la filtrant

Le robinet à essence a trois positions

**OFF** Avec le levier sur cette position, l'essence ne coule pas. Toujours remettre le levier sur cette position quand le moteur est arrêté

**ON** Avec le levier sur cette position, l'essence arrive au carburateur. La conduite normale est faite avec le levier sur cette position.

**RES:** Ceci signifie "RESERVE". Si vous tombez en panne d'essence, mettre le levier sur cette position. ENSUIE, REMPLIR LE RESERVOIR DES QUE POSSIBLE

### **Kraftstoffhahn**

Der Kraftstoffhahn liefert der Kraftstoff vom Kraftstofftank zum Vergaser und filtert zur gleichen Zeit den Kraftstoff. Der Kraftstoffhahn hat die drei folgenden Betriebsstellungen:

**OFF:** Bei dieser Position des Hebels fließt kein Kraftstoff durch den Kraftstoffhahn. Wenn die Maschine nicht gefahren wird, immer diese Hebelstellung verwenden.

**ON:** Bei dieser Hebelstellung fließt Kraftstoff zum Vergaser. Diese Position ist für Normalfahrt bestimmt.

**RES:** Diese Position bezeichnet "RESERVE". Wenn während der Fahrt der Kraftstoff ausgehen sollte, den Hebel auf diese Position stellen. DANACH BEI DER NÄCHSTEN GELEGENHEIT AUFTANKEN.

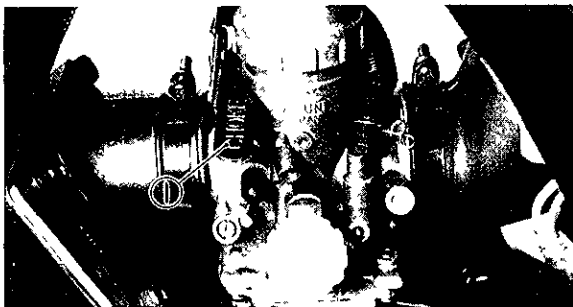

### **Starter lever (CHOKE)**

When cold, the engine requires a richer fuel mixture for starting. A separate starter circuit, which is controlled by the starter lever, supplies this mixture.

Push the lever down to open the circuit (for starting) and pull it up to close the circuit.

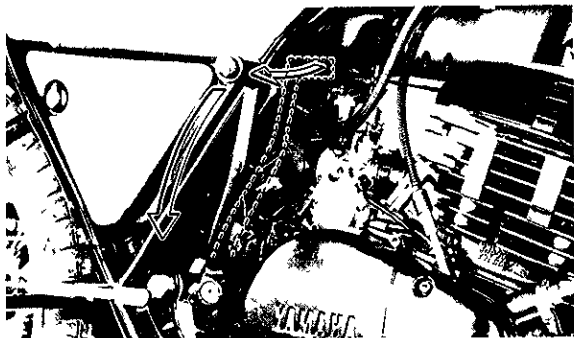

### **Kick starter**

To start the engine, rotate the kick crank, push down lightly with your foot until the gears engage, and then kick briskly. This model has a primary kick starter so the engine can be started in gear if the clutch is disengaged. As normal practices, however, shift to neutral before starting.



### **Levier de starter (CHOKE)**

A froid, le moteur exige un mélange carburé riche. Ce mélange riche est fourni par un starter indépendant commandé par un levier. En abaissant ce levier, on actionne le starter pour la mise en marche. Pour couper le starter, relever le levier.

### **Kickstarter**

Pour mettre le moteur en marche, déployer le kick, appuyer légèrement avec le pied pour engager les pignons, puis actionner le kick d'un vigoureux coup de talon. Ce modèle est muni d'un kickstarter primaire, de sorte qu'on peut démarrer sur n'importe quelle vitesse à condition de débrayer. Toutefois, normalement, on remettra les vitesses au point mort avant la mise en marche

### **Starterklappenhebel (Choke)**

Bei kaltem Motor bzw. bei Frostwetter ist ein fetteres Gemisch für das Starten des Motors erforderlich. Ein durch diesen Hebel betätigter Starterkreis liefert dieses Gemisch. Hebel nach unten drücken, um den Starterkreis (zum Anlassen des Motors) zu öffnen; zum Schließen des Starterkreises ist der Hebel wieder nach oben zu ziehen.

### **Kickstarter**

Um den Motor anzulassen, den Kickstarterhebel durchtreten; zuerst langsam niederdrücken, bis das Kickstarterritzel einrastet, und danach schnell und kräftig durchtreten. Dieses Modell ist mit einem Primärkickstarter ausgerüstet, d.h. der Motor kann auch bei eingiegiem Gang angelassen werden, vorausgesetzt, daß die Kupplung ausgerückt wird. Normalerweise sollte jedoch in den Leerlauf geschaltet werden, bevor der Motor gestartet wird.

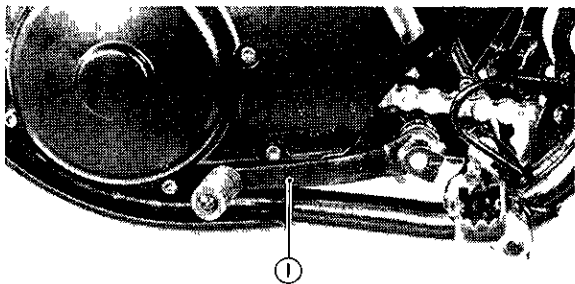

1. Change pedal 1 Pedal de changement de vitesses  
1. Fußschalthebel

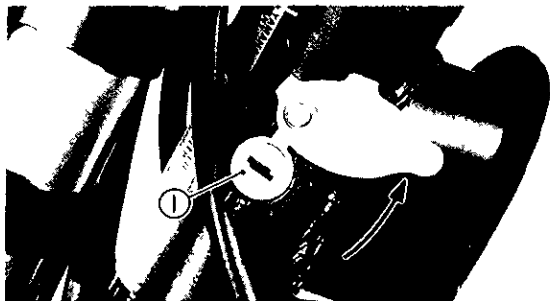

1. Steering lock 1 Antivol 1 Lenkschloß

### Change pedal

The gear ratios of the constant mesh 5 speed transmission are ideally spaced. The gears are shifted by using the change pedal on the left side of the engine.

### Steering lock

To lock the steering, turn the handlebars to the right, insert the key into the steering lock and turn the key about 1/8 turn counter-clockwise. Then push the key in and turn it about 1/8 turn clockwise. Check to see that the lock has engaged, then remove the key from the lock. To release the lock, reverse the above steps.

### **Pédale du sélecteur**

Les 5 rapports de la boîte de vitesses à prise constante sont idéalement échelonnés. Le changement de vitesse est commandé par le sélecteur à pédale situé du côté gauche du moteur.

### **Antivol**

Pour verrouiller la direction, tourner complètement le guidon à droite, introduire la clé dans la serrure antivol, et la tourner d'à peu près  $1/8$  de tour vers la gauche. Ensuite, pousser la clé, et la tourner d'à peu près  $1/8$  de tour vers la droite. Retirer la clé après s'être assuré de ce que le verrouillage est enclenché. Pour libérer l'antivol, procéder dans l'ordre inverse.

### **Fußschalthebel**

Das Untersetzungsverhältnis dieses 5-Gang Synchrongetriebes ist optimal abgestimmt, um bestes Leistungsvermögen bei allen Fahrbedingungen zu garantieren.

Das Einlegen der einzelnen Gänge erfolgt mittels Fußschalthebel, angebracht an der linken Seite des Motors.

### **Lenkschloß**

Um den Lenker zu verriegeln, Lenker bis zum Anschlag nach rechts drehen, Schlüssel in das Lenkschloß einstecken und den Schlüssel um ungefähr  $1/8$  Umdrehung im Gegenuhreigersinn drehen; danach den Schlüssel kräftig hineindrücken und um ca.  $1/8$  Umdrehung im Uhrzeigersinn drehen. Prüfen, ob der Lenker verriegelt ist, und Schlüssel danach abziehen. Um den Lenker zu entriegeln, ist der obige Vorgang sinngemäß umzukehren.

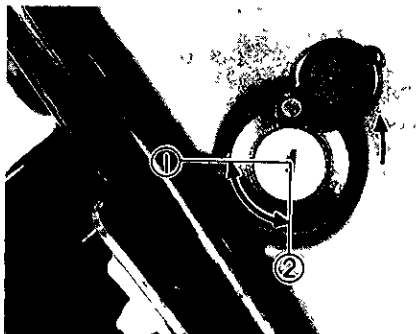

- |   |      |   |            |   |           |
|---|------|---|------------|---|-----------|
| 1 | Open | 1 | Ouvrir     | 1 | Öffnen    |
| 2 | Lock | 2 | Verrouille | 2 | Schließen |

### Side cover lock

To use the owner's tool kit or remove the air filter element, rotate the key hole cover and insert the key into key hole. Release the lock, by turning about 1/4 turn clockwise. To lock, reverse the above steps.

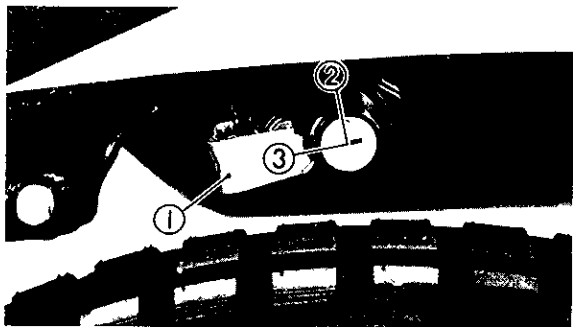

- |    |               |    |                |   |                 |
|----|---------------|----|----------------|---|-----------------|
| 1  | Helmet holder | 1  | Porte - casque | 1 | Sturzhelmhalter |
| 2. | Open          | 2. | Ouvrir         | 2 | Öffnen          |
| 3  | Lock          | 3  | Verrouillé     | 3 | Schließen       |

### Helmet holder

To open the helmet holder, insert the key in the lock and turn it clockwise.

To lock the helmet holder, place the holder in its original position.

### **Serrure du couvercle latéral**

Pour utiliser la trousse à outils du propriétaire ou pour enlever l'élément du filtre à air, tourner le couvercle du trou de serrure et insérer la clé dans le trou de la serrure. Déverrouiller la serrure en tournant la clé d'environ 1/4 de tour dans le sens des aiguilles d'une montre.

Pour verrouiller, procéder dans l'ordre inverse de celui décrit ci-dessus.

### **Porte-casque**

Pour ouvrir le porte-casque, introduire la clé dans la serrure, et la tourner vers la droite. Le porte-casque se reverrouille automatiquement lorsqu'on le replace dans sa position originale

### **Seitendeckel-Verriegelung**

Wenn der Werkzeugsatz verwendet bzw. das Luftfilterelement ausgebaut werden soll, die Schlusellochabdeckung zur Seite drehen und den Schlüssel in das Schlüsselloch einstecken. Schlüssel um ca. 1/4 Drehung im Uhrzeigersinn drehen, um die Verriegelung zu lösen. Zum Schließen ist der obige Vorgang sinngemäß umzukehren.

### **Sturzhelmhalter**

Um den Sturzhelmhalter zu öffnen, den Schlüssel in das Schloß einstecken und im Uhrzeigersinn drehen. Um den Sturzhelmhalter zu verschließen, den Halter in seine ursprüngliche Stellung bringen.

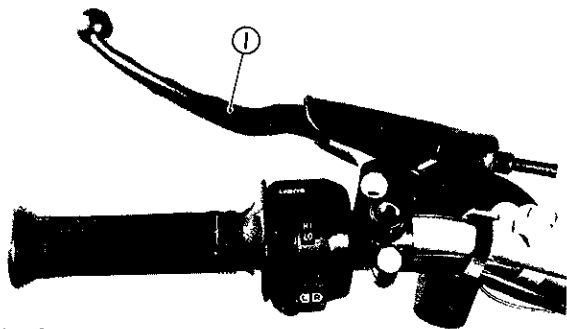

1 Clutch lever 1. Levier de débrayage 1 Kupplungshebel

### Clutch lever

The clutch lever is located on the left handlebar and disengages or engages the clutch. Pull the clutch lever to the handlebar to disengage the clutch and release the lever to engage the clutch. The lever should be pulled rapidly and released slowly for smooth operation.

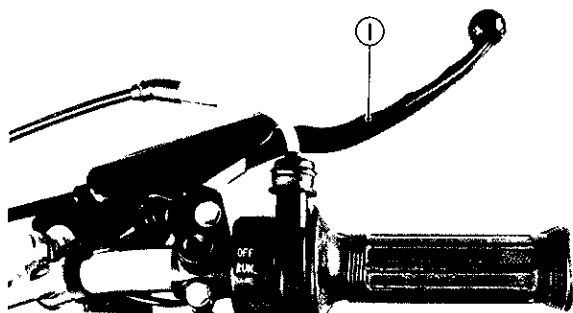

1 Front brake lever 1 Levier de frein avant  
1. Handbremshebel

### Front brake lever

The front brake lever is located on the right handlebar. Pull it toward the handlebar to activate the front brake.

### **Levier de débrayage**

Le levier de débrayage est situé sur la gauche du guidon et permet d'embrayer ou de débrayer. Tirer le levier de débrayage vers le guidon pour débrayer et relâcher le levier pour embrayer. Le levier doit être tiré rapidement et relâché lentement pour des démarrages doux.

### **Levier de frein avant**

Le levier de frein avant se trouve sur le guidon à droite. Le tirer vers le guidon pour actionner le frein avant.

### **Kupplungshebel**

Der Kupplungshebel befindet sich am linken Lenkerrohr und dient zum Aus- bzw. Einrücken der Kupplung. Den Kupplungshebel bis zum Lenkerrohr durchziehen, um die Kupplung auszurücken; den Hebel wieder freigeben, sobald die Kupplung wieder eingerückt werden soll. Der Hebel sollte schnell durchgezogen, aber langsam freigegeben werden, um optimalen Kupplungsbetrieb zu gewährleisten.

### **Handbremshebel**

Der Handbremshebel (Vorderradbremse) befindet sich an der rechten Seite des Lenkers; Handbremshebel zügig durchziehen, um die Vorderradbremse zu betätigen.

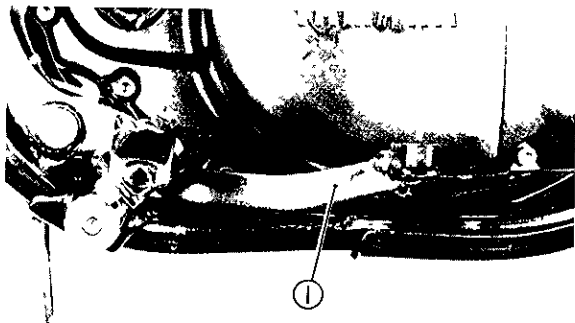

- 1 Rear brake pedal    1 Pédal de frein arrière  
1 Fußbremshebel

### Rear brake pedal

The rear brake pedal is on the right side of the motorcycle. Press down on the brake pedal to activate the rear brake.



### **Pédale de frein arrière**

La pédale de frein arrière se trouve du côté droit de la moto. Appuyer sur la pédale pour actionner le frein arrière.

### **Fußbremshebel**

Der Fußbremshebel befindet sich auf der rechten Seite des Motorrads. Fußbremshebel niedertreten, um die Hinterradbremse zu betätigen.

## PRE-OPERATION CHECKS

Before using this motorcycle please check the following points:

Item	Routine	Page
Brakes	Check operation and freeplay/adjustment	93 ~ 97
Clutch	Check operation and free play / lever adjustment	91
Fuel tank	Check fuel level/ top-up as required	37
Autolube tank	Check oil level/ top-up as required	69
Transmission oil	Check oil level/ top-up as required	71 ~ 73
Drive chain	Check alignment/ adjustment/ lubrication	105 ~ 111
Throttle	Check for proper throttle and Autolube cable operation	85 ~ 87
Wheels and tires	Check tire pressure/ wear	39 ~ 41
Fittings/fasteners	Check all – tighten as necessary	—
Lights/signals	Check headlight/ tail – breke light	—

### NOTE:

Pre-operation checks should be made each time the motorcycle is used. Such an inspection can be thoroughly accomplished in a very short time, and the added safety it assures is more than worth the time involved

## INSPECTION PRE-DEPART

Il est bon de vérifier les points suivants avant chaque utilisation de la motocyclette.

Désignation	Vérifications	Page
Freins	Vérifier le fonctionnement et la garde/le réglage	94 ~ 98
Embrayage	Vérifier le fonctionnement et la garde/le réglage du levier	92
Réservoir d'essence	Vérifier le niveau/se ravitailler si nécessaire	38
Réservoir Autolube	Vérifier le niveau d'huile/ajouter de l'huile si nécessaire	70
Transmission	Vérifier le niveau d'huile/ajouter de l'huile si nécessaire	72 ~ 74
Chaîne de transmission	Vérifier l'alignement/la tension/le graissage	106 ~ 112
Accélérateur	Vérifier le fonctionnement des câbles d'accélérateur et d'Autolube	86 ~ 88
Roues et pneus	Vérifier la pression de gonflage des pneus/le voile/la tension des des rayons/les écrous d'axes	40 ~ 42
Boulonnerie	Vérifier tous les serrages - resserrer si nécessaire	—
Eclairage/signalisation	Vérifier phare, feu AR et témoin de frein	—

N.B. : —

Ces contrôles doivent être effectués avant chaque utilisation de la motocyclette. Une vérification complète ne demande que quelques minutes, et le surcroît de sécurité qu'elle procure fait plus que compenser ce minime contretemps

## PRÜFUNGEN VOR INBETRIEBNAHME

Vor de Antritt einer Fahrt sollte jeweils die folgenden Punkte kontrolliert werden:

Prüfpunkt	Vorgang	Seite
Bremsen	Funktion und freies Spiel/ Einstellung prüfen	94 ~ 98
Kupplung	Funktion und freies Spiel/ Hebeleinstellung prüfen	92
Kraftstoff	Kraftstoffstand prüfen/auffüllen, wenn erforderlich	38
Autolube-Schmieröltank (Motorol)	Olstand prüfen/auffüllen, wenn erforderlich	70
Getriebeol	Olstand prüfen/vor jeder Fahrt auffüllen	72 ~ 74
Antriebskette	Ausrichtung/Einstellung/Schmierung prüfen	106 ~ 112
Gaszug	Funktion des Gasseilzuges und des Autolube-Schmierol-pumpen-Seilzuges kontrollieren	86 ~ 88
Rader und Reifen	Luftdruck/Schlag/Speichenspannung/Achsmuttern prüfen	40 ~ 42
Leuchten/Signale	Scheinwerfer/Schluß- und Bremsleuchte/Blinkleuchten/Hupe prüfen	—
Befestigungselements	Alle Befestigungselemente prüfen; festziehen, wenn erforderlich	—

### ANMERKUNG:

Die hier aufgeführten Prüfungen sollten jeweils vor Antritt einer Fahrt durchgeführt werden. Diese Prüfungen können in sehr kurzer Zeit durchgeführt werden. Die daraus gewonnene Sicherheit ist mehr wert, als der geringe Zeitaufwand.

# MEMO

## **Fuel**

Make sure there is sufficient fuel in the tank.

**Recommended fuel:**

Regular or low lead gasoline

Fuel tank capacity: 8.5 ℓ (1.87 IMP gal)

For Europe: 8.0 ℓ (1.76 IMP gal)

## **Engine oil**

Make sure there is sufficient engine oil in the oil tank. Add oil as necessary.

**Recommended oil:**

See page 69 "Engine oil section"

Oil tank capacity: 1.1 ℓ (0.97 IMP qt)

### Essence

Vérifier s'il y a assez d'essence dans le réservoir

Essence recommandé:

Essence normale ou à faible teneur en plomb

Capacité du réservoir d'essence:

8,5 l

Pour l'Europe: 8,0 l

### Kraftstoff

Immer darauf achten, daß sich genügend Kraftstoff im Kraftstofftank befindet.

Empfohlener Kraftstoff:

Regelmäßiges oder schwaches Bleibenzin

Fassungsvermögen des Kraftstofftanks:

8,5 l

Für Europa. 8,0 l

### Huile moteur

Vérifier s'il y a assez d'huile moteur dans le réservoir d'huile. Ajouter de l'huile si nécessaire

Huile recommandée:

Voir page 70 "Huile moteur"

Capacité du réservoir d'huile:

1,1 l

### Motoröl

Immer darauf achten, daß sich genügend Motoröl im Öltank befindet. Wenn erforderlich, Öl auffüllen.

Empfohlenes Öl:

Siehe Abschnitt "Motoröl" auf Seite 70

Fassungsvermögen des Öltanks:

1,1 l

### Transmission oil

Make sure the transmission oil is at the specified level. Add oil as necessary.

Recommended oil:

Yamaha 4-cycle oil or

SAE 10W/30 type "SE" motor oil

Oil quantity:

1,1 l (0,97 IMP qt)

### Tires

Check the tire pressure and check the tires for wear.

	Front tire	Rear tire
Normal riding	13 bar (1.3 kg/cm <sup>2</sup> )	15 bar (1.5 kg/cm <sup>2</sup> )
Continued high speed riding or with passenger	15 bar (1.5 kg/cm <sup>2</sup> )	18 bar (1.8 kg/cm <sup>2</sup> )



## Huile de transmission

Vérifier si l'huile de transmission est au niveau spécifié. Ajouter de l'huile si nécessaire.

### Huile recommandée:

Huile 4 temps Yamaha ou  
huile moteur SAE 10W/30  
type "SE"

Quantité d'huile:

1,1 l

## Getriebeöl

Darauf achten, daß Getriebeöl bis zum vorgeschriebenen Ölstand aufgefüllt ist. Wenn erforderlich, Öl nachfüllen.

### Empfohlenes Öl:

Yamahalube-Viertaktö oder  
Motoröl SAE 10W/30 Typ "SE"

Ölmenge:

1,1 l

## Pneus

Vérifier la pression de gonflage et l'état d'usure des pneus.

	Pneu avant	Pneu arrière
Conduite normale	13 bar (1,3 kg/cm <sup>2</sup> )	15 bar (1,5 kg/cm <sup>2</sup> )
Conduite soutenue à vitesse élevée ou conduite avec un passager	15 bar (1,5 kg/cm <sup>2</sup> )	18 bar (1,8 kg/cm <sup>2</sup> )

## Reifen

Regelmäßig Reifendruck und Abnutzung der Reifen prüfen.

	Vorerreifen	Hinterreifen
Normalfahrt	13 bar (1,3 kg/cm <sup>2</sup> )	15 bar (1,5 kg/cm <sup>2</sup> )
Kontinuierliche Hochgeschwindigkeitsfahrt mit Sozius	15 bar (1,5 kg/cm <sup>2</sup> )	18 bar (1,8 kg/cm <sup>2</sup> )

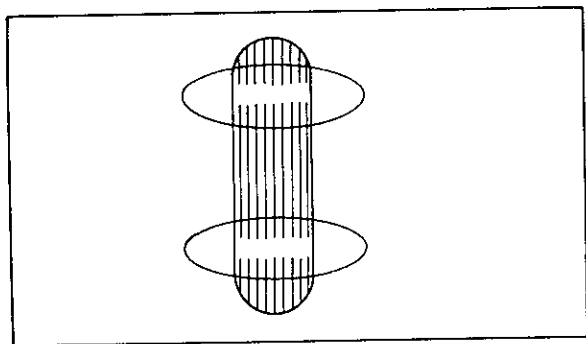

If a tire tread shows cross-wise lines, it means that the tire is worn to its limit. Replace the tire.

**WARNING:**

It is dangerous to ride with a worn-out tire. When a tire tread begins to show lines, have your Yamaha dealer replace the tire immediately.

**Brake lever and brake pedal**

Check for correct play in the brake lever and pedal and make sure they are working properly. Check the brakes at low speed shortly after starting out.

Si la bande de roulement d'un pneu fait apparaître des lignes transversales, cela veut dire que le pneu a atteint sa limite d'usure et qu'il doit être remplacé

**—AVERTISSEMENT—**

**Il est risqué de rouler avec un pneu usé. Lorsque la bande de roulement commence à faire apparaître des lignes, demandez à votre concessionnaire Yamaha de remplacer immédiatement votre pneu.**

**Levier et pédale de freins**

Vérifier si les jeux du levier et de la pédale de freins sont corrects, et s'assurer de leur bon fonctionnement. Essayer les freins à faible vitesse après avoir démarré

Falls querlaufende Streifen am Reifenprofil erscheinen, ist der Reifen bis zu der Verschleißgrenze abgenutzt. Reifen in einem solchen Fall ersetzen.

**—WARNUNG:—**

**Es ist sehr gefährlich, mit abgenutzten Reifen zu fahren. Sobald sich querlaufende Streifen am Reifenprofil zeigen, den Reifen sofort von Ihrem Yamaha-Fachhändler ersetzen lassen.**

**Handbremshebel und Fußbremshebel**

Wirkungsweise von Handbremshebel und Fußbremshebel prüfen; auf richtiges Spiel achten. Bremsen kurz nach dem Anfahren bei niedriger Geschwindigkeit prüfen

## OPERATION AND IMPORTANT RIDING POINTS

### CAUTION:

Before riding this motorcycle, become thoroughly familiar with all operating controls and their function.

Consult your Yamaha dealer regarding any control or function you do not thoroughly understand.

### Starting a cold engine

1. Shift transmission into neutral.
2. Turn the fuel cock to "ON".
3. Turn the ignition key to "ON or (I)" position.

## UTILISATION ET POINTS IMPORTANTS CONCERNANT LE PILOTAGE

### ATTENTION:

Il importe, avant d'utiliser cette moto-  
cyclette, de bien se familiariser avec toutes  
les commandes et leurs fonctions.

Ne manquez pas de demander conseil à  
votre concessionnaire Yamaha au cas où  
vous ne comprendriez pas parfaitement  
le fonctionnement de certaines commandes.

### Mise en marche d'un moteur froid

1. Mettre les vitesses au point mort.
2. Placer le levier du robinet d'arrivée  
d'essence sur "ON".
3. Tourner la clé de contact sur la position  
"ON ou (I)".

## BEDIENUNG UND WICHTIGE HINWEISE

### ACHTUNG:

Vor Inbetriebnahme machen Sie sich bitte  
mit allen Bedienungselementen und deren  
Funktion vollständig vertraut.

Falls irgendwelche Fragen bezüglich dieser  
Bedienungselemente oder deren Funktion  
auftauchen sollten, wenden Sie sich bitte  
an Ihren Yamaha Fachhändler.

### Anwerfen des kalten Motors

1. Getriebe in den Leerlauf schalten.
2. Den Kraftstoffhahn auf Position "ON"  
stellen.
3. Auch den Zündschalter auf Position  
"ON oder (I)" stellen.

**NOTE:**\_\_\_\_\_

At this time, both neutral and oil warning lights should be on. If lights do not come on ask Yamaha dealer to inspect.

---

4. Turn the engine stop switch to the "RUN" position.
5. Operate the carburetor starter (choke) lever and completely close the throttle grip.
6. Kick the kick crank with full strength to start the engine.
7. After the engine starts, warm up for one or two minutes. Make sure the starter (choke) lever is returned to the original position before riding.

**N B** ·

A un tel moment, les témoins de point mort et d'indicateur d'huile doivent être clignotés. Si les témoins ne clignotent pas, demander conseil à la concessionnaire Yamaha

4. Tourner le commutateur d'arrêt du moteur sur la position "RUN".
5. Actionner le levier de starter et fermer complètement l'accélérateur.
6. Mettre le moteur en marche en actionnant vigoureusement le kick.
7. Une fois le moteur mis en marche, le laisser chauffer une ou deux minutes. Ne pas manquer de repousser le levier de starter avant de partir.

**ANMERKUNG:**

Nun sollten die Leerlauf-Kontrolllampe und die Ölwarnleuchte aufleuchten. Ist dies nicht der Fall, dann lassen Sie die Maschine unverzüglich von Ihrem Yamaha-Fachhändler überprüfen.

- 4 Den Motorstoppschalter auf Position "RUN" stellen.
- 5 Den Starterklappenhebel (Choke) betätigen, und den Gasdrehgriff vollständig schließen
- 6 Danach den Kickstarterhebel schwingvoll durchtreten, um den Motor anzuwerfen.
7. Sobald der Motor anspringt, diesen für ein oder zwei Minuten warmlaufen lassen.  
Danach den Starterklappenhebel (Choke) wieder in seine Ausgangsstellung bringen.

### **Starting a warm engine**

To start a warm engine, the starter lever is not required.

### **Warming up**

To get maximum engine life, always "warm-up" the engine before riding the machine. Never accelerate hard with a cold engine! To see whether or not the engine is warm, see if it responds to throttle normally with the starter (choke) lever turned off.

**CAUTION:**

See "Break-in Section" prior to operating engine for the first time.

### **Shifting and acceleration**

This model has a 5-speed transmission. The transmission allows you to control the



### Démarrage d'un moteur chaud

Pour démarrer un moteur chaud, le gicleur de starter (cho n'est pas nécessaire)

### Réchauffage

Pour assurer la longévité du moteur, il faut toujours le laisser chauffer avant de partir. Surtout ne jamais démarrer en trombe avec un moteur froid!

Le moteur est suffisamment réchauffé lorsqu'il répond normalement à l'accélérateur après la mise hors circuit du starter.

#### —ATTENTION:—

Si une panne quelconque intervient au cours du rodage, consulter immédiatement votre distributeur Yamaha.

### Changements de vitesse et accélération

Ce modèle est équipé d'une boîte de vitesses à 5 rapports.

### Anwerfen des warmen Motors

Um den warmen Motor anzuwerfen, muß der Starterklappenknopf (Choke) nicht betätigt werden.

### Warmlaufen des Motors

Um die größtmögliche Lebensdauer des Motors zu erzielen, ist der Motor vor dem Losfahren stets warmlaufen zu lassen.

Man beschleunige niemals stark, solange der Motor kalt ist.

Um festzustellen, ob der Motor bereits warm ist, prüfe man bei Startdüse (Luftklappe) in Normalstellung, ob dieser auf Gasgeben normal anspricht.

#### —ACHTUNG:—

Vor dem erstmaligen Anlassen des Motors unbedingt den Abschnitt "Einfahren" durchlesen.

### Gangschalten und Beschleunigen

Dieses Modell hat ein 5 Ganggetriebe. Das Getriebe ermöglicht es, die bei einer

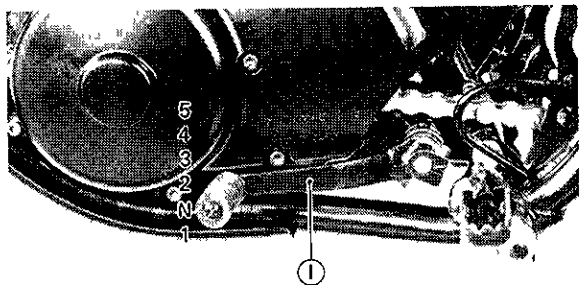

- 1 Change pedal
- 1 Pédale de changement de vitesses
- 1 Fußschalthebel

- N Neutral
- N Point mort
- N Leerlauf

amount of power you have available at a given speed or starting accelerating climbing hills, etc.

To shift into NEUTRAL, repeatedly depress the change pedal to the end of its travel (you will feel a stop when you are in first gear.), then raise it slightly.

To start out and accelerate, proceed as follows.

1. Pull the clutch lever to disengage the clutch.
2. Shift into FIRST gear.
3. Open the throttle gradually, and at the same time, release the clutch lever slowly.
4. At 16 to 24 km/h (10 to 15 mph), close the throttle and at the same time, pull in the clutch lever quickly

La boîte de vitesses permet d'utiliser au maximum la puissance du moteur à une vitesse donnée et dans les diverses conditions de marche: démarrage, accélération, montée des côtes, etc.

Pour passer au POINT MORT, appuyer de façon répétée sur la pédale du sélecteur, jusqu'à ce qu'elle arrive au bas de sa course (lorsqu'on sent une résistance, on est en première) Ensuite, relever légèrement la pédale

Pour démarrer et accélérer, procéder comme suit:

- 1 Débrayer en pressant le levier d'embrayage
- 2 Engager la PREMIERE vitesse
- 3 Ouvrir progressivement les gaz et, simultanément, relâcher lentement le levier d'embrayage
- 4 Lorsqu'on a atteint une vitesse de 16 à 24 km/h, fermer les gaz et, simultanément, débrayer rapidement

gegebenen Drehzahl vorhandene Kraft, den Erfordernissen, wie Anfahren, Beschleunigen, Bergauffahren usw. anzupassen.

Die Benutzung des Gangschalthebels ist in der Abbildung dargestellt. Um in den LEERLAUF zu schalten, ist der Gangschalthebel wiederholt bis zum Ende seines Weges niederzudrücken (im ersten Gang wird ein Anschlag fühlbar), dann diesen leicht hochziehen.

Das Anfahren und Beschleunigen geschieht folgendermaßen:

1. Kupplungshebel anziehen, um auszukuppeln.
2. Getriebe in den ERSTEN Gang schalten.
3. Allmählich Gas geben und gleichzeitig Kupplungshebel langsam loslassen.
4. Bei 16 bis 24 km/h Gasdrehgriff schließen und gleichzeitig Kupplungshebel schnell anziehen.

5. Shift into SECOND. Be careful not to shift into neutral.
6. Open the throttle part way and gradually release the clutch lever.
7. To accelerate or decelerate, use the same procedure to shift into next higher or next lower gear.

### **Engine break-in**

There is never a more important period, in the life of your motorcycle, than the period between zero and 1,000 km (625 mi). For this reason we ask that you carefully read the following material. Because the engine is brand new, you must not put an excessive load on it for the first several hours of running. During the first 1,000 km (625 mi) the various parts in the engine wear and polish themselves to the correct operating clearances. During this period prolonged full throttle

5. Engager la **SECONDE** Relever suffisamment le sélecteur, sinon on se trouvera au point mort
6. Ouvrir légèrement les gaz et embrayer doucement.
7. Procéder de même pour continuer à accélérer en montant les rapports suivants, ou pour ralentir en rétrogradant les rapports.

### **Rodage**

La période la plus importante de la vie de votre machine est celle qui s'étend de zéro à 1 000 km. C'est pourquoi nous vous prions de lire attentivement ce qui suit Un moteur neuf doit être ménagé à l'extrême pendant les premières heures d'utilisation. En effet, les jeux de marche corrects ne sont atteints qu'après avoir parcouru environ 1.000 km, pendant lesquels les organes mobiles du moteur s'usent et se polissent mutuellement Pendant cette période, éviter de conduire à

5. Nun in den **ZWEITEN** Gang schalten; dabei darauf achten, daß nicht in den Leerlauf geschaltet wird.
6. Gasdrehgriff teilweise öffnen und Kupplungshebel allmählich loslassen.
7. Zur Erhöhung oder Verringerung der Geschwindigkeit ist dasselbe verfahren anzuwenden, um in den nächsthöheren oder nächstniedereren Gang zu schalten.

### **Einlaufen des Motors**

Das wichtigste Zeitintervall während der gesamten Lebensdauer Ihrer Maschine ist der Abschnitt zwischen Null und den ersten 1,000 Fahrkilometern. Aus diesem Grund bitten wir Sie, die folgenden Angaben besonders gründlich durchzulesen und sorgfältig einzuhalten. Da der Motor neu ist, darf er in den ersten Betriebsstunden nicht zu stark belastet werden. Während der ersten 1,000 km schleifen sich die Motorteile selbst auf das geeignete Spiel ein. Während dieses Abschnittes darf

operation, or any condition which might result in excessive heat of cylinder, must be avoided.

If any abnormality is noticed during this period, ask your Yamaha dealer to check.

1. 0 — 500 km (300 mi):

Avoid operation above 4,000 r/min. Allow a cooling off period of 5 to 10 minutes after every hour of operation.

Vary the speed of the motorcycle from time to time. Do not operate it at once, set throttle position.

2. 500 — 1,000 km (300 — 625 mi):

Avoid prolonged operation above 5,000 r/min. Allow the motorcycle to rev freely through the gears but do not use full throttle at any time.

pleins gaz de façon prolongée, et éviter tout excès susceptible de provoquer la surchauffe du moteur

Si vous constatez la moindre anomalie pendant la période de rodage, demandez à votre concessionnaire Yamaha de vérifier la machine

1 0 – 500 km·

Ne pas dépasser 4.000 tr/min. Laisser refroidir le moteur 5 à 10 minutes pour chaque heure de fonctionnement

Varié de temps en temps la vitesse de la motocyclette. Ne pas rester sur la même position d'accélération.

2 500 – 1 000 km:

Ne pas dépasser 5.000 tr/min. Faire fonctionner la machine à différents régimes sur chaque rapport de vitesse sans atteindre l'accélération totale

niemals für längere Zeit mit Vollgas gefahren werden; unbedingt darauf achten, daß der Zylinder nicht überhitzt wird.

Wenn während dieser Zeitspanne irgendwelche Unregelmäßigkeiten festgestellt werden, wende man sich zur Überprüfung an den Yamaha-Handler.

1. 0 bis 500 km:

Betrieb bei Drehzahlen über 4.000 U/min vermeiden.

Nach jeweils einer Stunde Fahrt ist eine Abkühlzeit von fünf bis zehn Minuten einzulegen. Von Zeit zu Zeit ist die Geschwindigkeit des Motorrades zu verändern. Es ist nicht dauernd mit gleicher Gaseinstellung zu fahren.

2. 500 bis 1.000 km.

Längerer Betrieb bei Drehzahlen über 5.000 U/min vermeiden. Die Motordrehzahl kann in den Gängen frei verändert werden, jedoch ist nicht mit Vollgas zu fahren.

3. 1,000 km (625 mi) and beyond;  
Avoid prolonged full throttle operation.  
Avoid engine speeds in excess of 7,000 r/min. Vary speeds occasionally.

### **Cruising**

A frequently asked question is "What r/min should I cruise at?" The BREAK-IN section provides limitations when the motorcycle is new, but once the engine has been broken in, then we suggest that you follow these guide lines. For sustained load and throttle conditions, such as those encountered on open highways, cruise at 3/4 throttle or at 3/4 of the r/min "red line", whichever comes first. Always bear in mind, though, the maximum allowable speed limit for the area through which you are riding. This is a recommendation, not a "hard and fast" rule. Any modification or personalization of the running gear could possibly change the operating range



3. 1.000 km et au-delà:  
Ne jamais accélérer à fond de façon prolongée. Ne jamais dépasser les 7.000 tr/min. Changer fréquemment de vitesse.

### Régime de croisière

On pose souvent la question suivante: "Quels sont les tours par minute à adopter comme régime de croisière?". La section RODAGE vous indique les limites à respecter pour une motocyclette neuve. Une fois le moteur rodé, on peut s'inspirer de la suggestion suivante: dans des conditions de charge et de vitesse soutenues, par exemple sur une autoroute, conduire aux 3/4 d'ouverture des gaz, ou bien aux 3/4 de l'échelle de régimes précédant le secteur rouge du compte-tours, suivant la situation qui se présente la première Ceci n'est qu'un conseil, et non pas une règle absolue N'oubliez surtout pas de respecter la limite de vitesse imposée dans la zone

3. Über 1.000 km:  
Längeres Vollgasfahren vermeiden. Reisegeschwindigkeiten mit Motordrehzahlen über 7.000 U/min vermeiden. Geschwindigkeit gelegentlich verändern.

### Reisegeschwindigkeit

Eine oft gestellte Frage ist: "Mit welcher Motordrehzahl sollte man normalerweise fahren?". Für das neue Motorrad gelten die im Abschnitt EINFahrZEIT genannten Beschränkungen; sobald jedoch der Motor eingefahren ist, empfehlen wir, die folgenden Richtlinien zu beachten. Die gleichbleibenden Belastungs- und Geschwindigkeitsbedingungen, wie sie zum Beispiel auf der Autobahn auftreten, ist Fahren mit 3/4 geöffnetem Gas oder mit einer Drehzahl, die bei 3/4 vor dem roten Bereich liegt, je nachdem, welche Bedingung zuerst eintritt. Dabei sollten stets die für die jeweiligen Gebiete bestehenden Geschwindigkeitsbeschränkungen beachtet

most comfortable and most efficient for the engine.

### **Parking**

When parking, stop the engine and remove the ignition key. Make it a habit to turn the fuel cock to "OFF" whenever stopping the engine.

**NOTE:** \_\_\_\_\_

Select a parking place where the motorcycle is not apt to fall.

---

traversée. Dans certains cas, une modification ou "personnalisation" de la démultiplication peut influencer favorablement la marche du moteur dans les conditions rencontrées

### **Stationnement**

Lorsqu'on parque la moto, arrêter le moteur et retirer la clé de contact Prendre l'habitude de fermer chaque fois le robinet d'arrivée d'essence (position "OFF").

**N.B.:** \_\_\_\_\_

Toujours parquer la machine dans un endroit où elle ne risque pas de tomber.

---

werden. Das ist keine Vorschrift, sondern lediglich eine Empfehlung unsererseits. Eine Änderung der Antriebseinheit oder Anpassung an den Fahrer, kann möglicherweise den Betriebsbereich des Motors günstig beeinflussen.

### **Parken**

Wenn geparkt wird, ist der Motor abzuschalten und der Zündschlüssel abzuziehen. Man mache es sich zur Gewohnheit, den Absperrhahn jedesmal auf "OFF" zu drehen, wenn der Motor abgeschaltet wird.

**ANMERKUNG:** \_\_\_\_\_

Der Parkplatz ist so auszuwählen, daß das Motorrad nicht umfallen kann.

---

## PERIODIC MAINTENANCE AND MINOR REPAIR

Periodic inspection, adjustment and lubrication will keep your motorcycle in the safest and most efficient condition possible. Safety is an obligation of the motorcycle owner. The most important points of motorcycle inspection, adjustment and lubrication are explained on the following pages.

**CAUTION:**

If the owner is not familiar with motorcycle service, this work should be done by a Yamaha dealer.

## ENTRETIEN PERIODIQUE ET PETITES REPARATIONS

Des inspections, réglages et graissages périodiques graderont votre machine en meilleur état de sécurité et d'efficacité. La sécurité est une obligation pour le conducteur de motor. Les points les plus importants de l'inspection, du réglage et du graissage de la motor sont expliqués dans les pages qui suivent.

### ATTENTION:

Si le propriétaire n'est pas familier avec le service de la motor, ce travail doit être confié à un distributeur Yamaha.

## REGELMÄSSIGE WARTUNG UND KLEINE REPARATUREN

Durch regelmäßige Überprüfungen, Einstellungen und Schmierung wird das Motorrad in einem sicheren und leistungsfähigen Zustand erhalten. Sicherheit ist eine Pflicht für einen Motorradfahrer. Nachstehend sind die wichtigsten über die Prüfung, Einstellung und Schmierung des Motorrades erläutern.

### ACHTUNG:

Falls dem Eigentümer diese Wartungsarbeiten nicht geläufig sind, so sollten diese in einer Yamaha-Vertragswerkstatt ausgeführt werden.

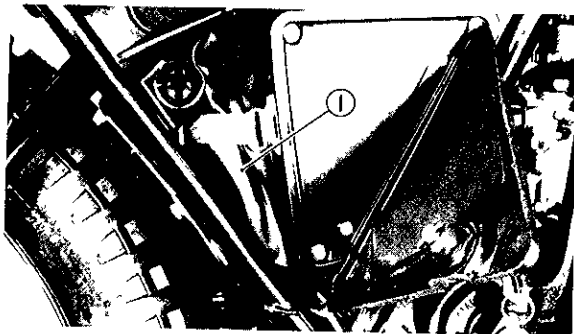

1 Tool kit    1 Trousse d'outils    1 Werkzeugsatz

## Tool Kit

The servicing information included in this manual is intended to provide you, the owner, with the necessary information for completing your own preventive maintenance and minor repairs. The tools provided in the owner's tool kit are sufficient for this purpose, except that a torque wrench is also necessary to properly tighten nuts and bolts.

### **Trousse d'outils**

Les informations concernant l'entretien incluses dans ce manuel ont été écrites pour vous fournir à vous, le propriétaire, les renseignements nécessaires pour que vous puissiez effectuer l'entretien préventif et les petites réparations

Les outils fournis dans la trousse à outils du propriétaire sont suffisants pour cela, à l'exception d'une clé dynamométrique qui est aussi nécessaire pour serrer correctement les boulons et les écrous.

### **Werkzeugsatz**

Die in dieser Anleitung enthaltenen Informationen in bezug auf Wartungsarbeiten dienen dazu, dem Besitzer mit den erforderlichen Angaben über selbst durchzuführende Schutzmaßnahmen und kleine Reparaturen zu informieren

Die im Werkzeugsatz mitgelieferten Werkzeuge reichen für diese Vorgänge aus, mit der Ausnahme eines Drehmomentenschlüssels, der für das richtige Festziehen der Muttern und Schrauben erforderlich ist.

# PERIODIC MAINTENANCE INTERVALS

Unit km

Item	Remarks	Initial			Thereafter every	
		500	1 500	3 000	3 000	6 000
Cylinder head/Exhaust pipe	Decarbonize		○	○		○
Clutch	Check/Adjust	○	○	○	○	
Carburetor	Check operation/Adjust fittings		○	○	○	
Carburetor	Clean/Repair/Refit/Adjust		○	○		○
Autolube pump	Check/Adjust/Air bleeding	○	○	○	○	
Air cleaner	Foam element air filters must be clean and damp with oil	Once per month or every 1 600 km				
Fuel cock	Clean			○		○
Drive chain	Tension/Alignment	○	○	○	○	
Wheels and tires	Pressure/Spoke tension/Runout	○	○	○	○	
Suspension system	Check/Adjust/Tighten	○	○	○	○	
Brake system	Check/Adjust/Repair	○	○	○	○	
Ignition	Adjust/Clean	○	○	○	○	
Spark plug	Inspect/Clean/Replace	○		○	○	
Battery	Top-off/Check specific gravity (every 1 000 km) check breather pipe	○	○	○	○	
Lights and signals	Check operation/Adjust	○	○	○	○	
Fittings and fasteners	Tighten before each trip and/or	○	○	○	○	



# INTERVALLES D'ENTRETIEN

Unité km

Designation	Remarques	Après			Ensuite tous les	
		500	1 500	3 000	3 000	6 000
Culasse et tuyau d'échappement	Decalaminage		○	○		○
Embrayage	Vérification et réglage	○	○	○	○	
Carburateur	Contrôle de fonctionnement/Ajustage/ Fixations		○	○	○	
Carburateur	Nettoyage/Reparation/Remise en état/Ajustage		○	○		○
Pompe d'Autolube	Vérification/Ajustage/Purge de l'air	○	○	○	○	
Filtre à air	Les filtres type caoutchouc mousse doivent être nettoyés et imbibés d'huile	Une fois par mois ou chaque 1 600 km				
Robinet de réservoir	Nettoyer			○		○
Chaîne de transmission	Réglage de tension/Alignement	○	○	○	○	
Roues et pneus	Pression/Tension des rayons/Usure	○	○	○	○	
Suspension	Vérification/Ajustage/Resserrage	○	○	○	○	
Système de freinage	Vérification/Ajustage/Reparation	○	○	○	○	
Allumage	Ajustage/Nettoyage	○	○	○	○	
Bougies d'allumage	Contrôle/Nettoyage/Remplacement	○		○	○	
Batterie	Decapuchonner/Contrôle de densité d'électrolyte tous les 1 000 kilomètres/ Contrôle des orifices des bouchons de batterie	○	○	○	○	
Eclairages et signalisations	Contrôle de fonctionnement/Ajustage	○	○	○	○	
Fixations et attaches	Serrer avant déplacement et/ou	○	○	○	○	

# REGELMÄßIGE WARTUNG

Einheit km

Gegenstand	Bemerkung	Anfanglich			Danach alle	
		500	1 500	3 000	3 000	6 000
Zylinderkopf/Auspuffrohr	Olkohlle entfernen		○	○		○
Kupplung	Prüfen/Einstellen	○	○	○	○	
Vergaser	Wirkungsweise/Einstellen/Befestigung prüfen		○	○	○	
Vergaser	Reinigen/Instandsetzen/Festziehen/Einstellen		○	○		○
Autolube-Schmierolpumpe	Prüfen/Einstellen/Entlüften	○	○	○	○	
Luftfilter	Schaumstoff reinigen und ölen	Einmal pro Monat oder alle 1 600 km				
Kraftstoffhahn	Reinigen			○		○
Antriebskette	Spannung/Ausrichtung	○	○	○	○	
Räder und Reifen	Luftdruck/Speichenspannung/Unrundheit	○	○	○	○	
Radaufhängung	Prüfen/Einstellen/Festziehen	○	○	○	○	
Bremssystem	Prüfen/Einstellen/Instandsetzen	○	○	○	○	
Zündung	Einstellen/Reinigen	○	○	○	○	
Zündkerze(n)	Prüfen/Reinigen/Auswechseln	○		○	○	
Batterie	Auffüllen/Spezifisches Gewicht prüfen (alle 1 000 km)/Belüftungsröhr prüfen	○	○	○	○	
Leuchten und Anzeigeleuchten	Wirkungsweise prüfen/Einstellen	○	○	○	○	
Befestigungselemente	Vor jeder Fahrt festziehen und/oder	○	○	○	○	

# LUBRICATION INTERVALS

Unit km

Item	Remarks	Type	Initial			Thereafter every	
			500	1 500	3 000	3 000	6 000
Transmission oil	Replace/Warm engine before draining	SAE 10W/30 Type "SE" motor oil	○	check	○	○	
Control and meter cables	All — Apply thoroughly	SAE 10W/30 motor oil		○	○	○	
Throttle grip and housing	Light application	Lithium soap base (white) grease	○		○	○	
Brake pedal shaft	Light application	Lithium soap base (white) grease		○	○	○	
Brake camshaft	Light application	Lithium soap base (white) grease		○	○	○	
Front forks	Drain completely — Check specifications	SAE 10W/30 type SE motor oil	○		○		○
Steering ball and ball races	Inspect thoroughly/Medium pack	Medium weight wheel bearing grease			○		○
Speedometer gear housing	Inspect thoroughly/Medium pack	Lithium soap base (white) grease			○		○
Rear arm pivot shaft	Light application	Lube grease			○		○
Wheel bearings	Do not over pack	Medium-weight wheel bearing grease			○		○
Drive chain	Clean and lube	SAE 10W/30 type SE motor oil	Every 500 km				
Stand shaft pivot(s)	Light application	Lithium soap base (white) grease					○

# INTERVALLES DE LUBRIFICATION PERIODIQUE

Unite km

Designation	Remarques	Type	Après			En suite tous les	
			500	1 500	3 000	3 000	6 000
Boite de vitesses	Vidanger/Chauffer le moteur avant vidange	Huile moteur SAE 10W/30 type "SE"	○	verifier	○	○	
Contrôle et câbles compteur	Grassage complet	SAE 10W/30 huile moteur		○	○	○	
Poignée des gaz et frein	Légère application	Graisse (blanche) à base de savon de lithium	○		○	○	
Axe de pédale de frein	Légère application	Graisse (blanche) à base de savon de lithium		○	○	○	
Changement de pédale de frein	Légère application	Graisse (blanche) à base de savon de lithium		○	○	○	
Fourche avant	Vidanger complètement suivant directives	SAE 10W/30 type "SE" huile moteur	○		○		○
Bague de roulement de direction	Contrôler complètement les garnitures	Graisse moyenne pour roulement			○		○
Boîtier d'engrenage d'indicateur de vitesses	Contrôler complètement les garnitures	Graisse (blanche) à base de savon de lithium			○		○
Axe de fourche arrière	Légère application	Graisse de lubrification			○		○
Roulement de roue	Ne pas employer trop graisse	Graisse moyenne pour roulement			○		○
Chaîne de transmission	Nettoyer et huiler	SAE 10W/30 type "SL" huile moteur	Chaque 500 km				
Axe de bequille support	Légère application	Graisse (blanche) à base de savon de lithium					○

# REGELMÄßIGE SCHMIERUNG

Einheit km

Gegenstand	Bemerkung	Schmiermittel	Anfanglich			Danach alle	
			500	1 500	3 000	3 000	6 000
Getriebeöl	Vor dem Olablassen Motor warmlaufen	Motorol SAE 10W/30 Typ „SE“	○	prüfen	○	○	
Bedienungseile und Meßgeratwellen	Überall gründlich auftragen	Motorol SAE 10W/30		○	○	○	
Gasdrehgriff und Gehäuse	Leicht auftragen	Lithiumfett (weiß)	○		○	○	
Bremshebelbolzen	Leicht auftragen	Lithiumfett (weiß)		○	○	○	
Bremsnockenwelle	Leicht auftragen	Lithiumfett (weiß)		○	○	○	
Vorderradgabel	Vollständig ablassen - Daten prüfen	Motorol SAE 10W/30 Typ SE	○		○		○
Kugellaufringe und Lagerkugeln der Lenkung	Gründlich prüfen/Mitteldicht packen	Mittelschweres Radlagerfett			○		○
Geschwindigkeitsmesserantrieb	Gründlich prüfen/Mitteldicht packen	Lithiumfett (weiß)			○		○
Drehzapfen der Hinterradschwinge	Leicht auftragen	Schmierfett			○		○
Radlager	Nicht zu dicht packen	Mittelschweres Radlager fett			○		○
Antriebskette	Reinigen und schmieren	Motorol SAE 10W/30 Typ SE	Alle 500 km				
Ständerbolzen	Leicht auftragen	Lithiumfett (weiß)					○

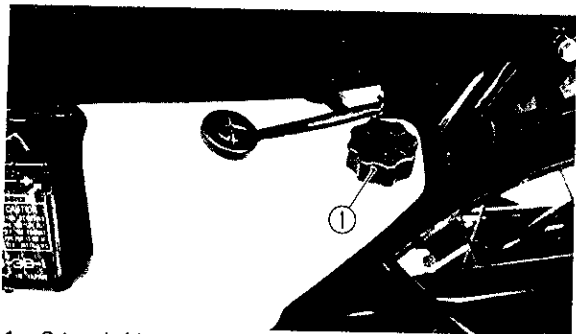

- |                          |   |
|--------------------------|---|
| 1 Oil tank filler cap    | 1 Bouchon de remplissage du réservoir d'huile |
| 1 Öltank-Verschlußdeckel |   |

## Engine oil

We recommended that your first choice be Yamaha 2-cycle oil or Air-cooled 2-stroke engine oil.

Oil tank capacity: 1.1 l (0.97 IMP qt)

**NOTE:** \_\_\_\_\_

Oil viscosity increases in very cold weather and oil does not circulate as well. In such areas, consult your Yamaha dealer.

\_\_\_\_\_

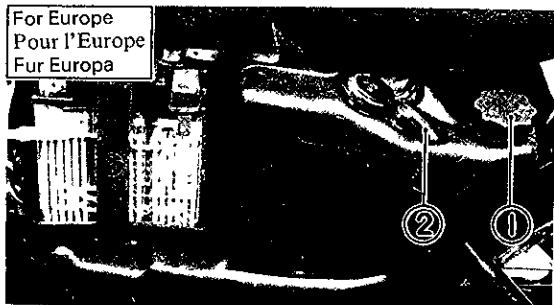

- |   |             |
|---|-------------|
| 1 Oil tank filler cap                         | 2 Dip stick |
| 1 Bouchon de remplissage du réservoir d'huile | 2 Jauge     |
| 1 Öltank-Verschlußdeckel                      | 2 Ölmeßstab |

## Huiles moteurs

Nous vous recommandons de porter votre choix sur l'huile 2 temps Yamalube ou une huile pour moteur 2 temps refroidi par air.

Capacité du réservoir d'huile:

1,1 l

### N.B.:

La viscosité de l'huile par temps très froid augmente et l'huile baigne irrégulièrement dans le moteur. Consultez le distributeur Yamaha de ces pays

## Motorol

Wir empfehlen, Yamalube Zweitaktol oder Motorol für luftgekühlte Zweitaktmotoren zu verwenden.

Fassungsvermögen des Ölbehalters

1,1 l

### ANMERKUNG:

Die Ölviskosität nimmt bei kaltem Wetter zu, d.h. das Öl wird dickflüssig und kann nicht richtig zirkulieren. In solchen Fahrgebieten wenden Sie sich bitte an Ihren Yamaha Fachhändler.

### **Transmission oil**

The only servicing for you to do is to check and fill the transmission lubricating oil. The transmission dip stick is located right above the kick starter. To check the level, warm the engine up for several minutes, screw the dip stick completely out and then just rest the stick in the hole

#### **NOTE:** \_\_\_\_\_

When checking transmission oil level with the dip stick, let the unscrewed dip stick just rest on the case threads. Also, be sure the machine is positioned straight up and on both wheels

---

The dip stick has a minimum and a maximum mark, and the oil level should be between the two. If the level is lower, then add sufficient oil to raise it to the proper level.



## Huile de transmission

En ce qui concerne l'huile de transmission, le propriétaire de la machine se contentera de vérifier le niveau et de le rétablir si nécessaire. La jauge de niveau de la transmission se trouve juste au-dessus du kick. Pour vérifier le niveau, réchauffer le moteur pendant quelques minutes, dévisser la jauge, et la reposer sur le trou fileté.

### N.B.:

Pour vérifier le niveau d'huile de la transmission, la jauge dévissée doit simplement reposer sur le trou fileté du carter. La machine doit être horizontale et reposer sur ses deux roues.

La jauge porte des repères de niveaux Minimum et Maximum, et le niveau d'huile doit se situer entre les deux. Si le niveau est trop bas, le rétablir en ajoutant une quantité appropriée d'huile.

## Getriebeöl

Die einzige Wartungsarbeit besteht darin, den Getriebeölstand zu prüfen und gegebenenfalls Getriebeöl nachzufüllen. Der Tauchstab ist über dem Kickstarter angebracht. Um den Ölstand zu prüfen, Motor einige Minuten warmlaufen lassen, Tauchstab heraus-schrauben und auf den Stützen aufsetzen (nicht einschrauben).

### ANMERKUNG:

Zum Prüfen des Getriebeölstandes mit dem Tauchstab, diesen heraus-schrauben und nur auf den Stützen (Gewinde) aufsetzen. Die Maschine dazu auf ebenen Boden auf beiden Rädern abstellen.

Der Tauchstab ist mit einer oberen und einer unteren Standmarke versehen. Der Ölstand sollte sich zwischen diesen beiden Markierungen befinden. Ist das Ölniveau zu niedrig, Öl bis zur oberen Standmarke nachfüllen.

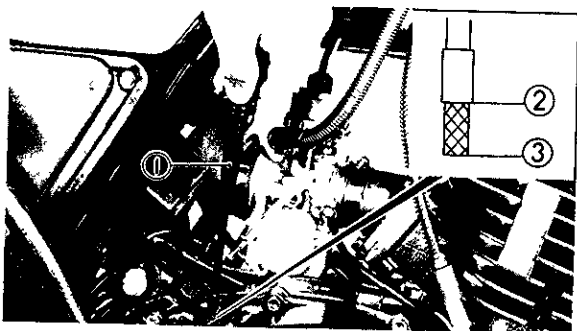

- |                  |                  |                        |
|------------------|------------------|------------------------|
| 1 Dip stik       | 1 Jauge          | 1. Ölmeßstab           |
| 2. Maximum level | 2 Niveau maximum | 2. Obere Ölstandmarke  |
| 3 Minimum level  | 3 Niveau minimum | 3. Untere Ölstandmarke |

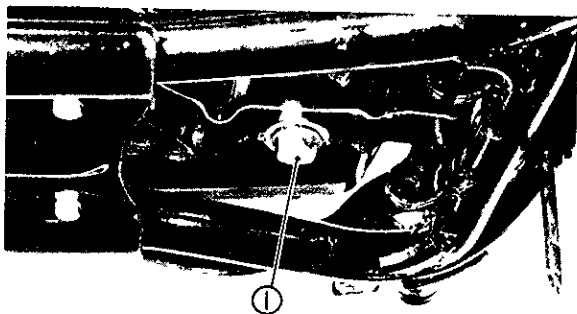

- |              |                      |                 |
|--------------|----------------------|-----------------|
| 1 Drain plug | 1 Bouchon de vidange | 1 Ablasschraube |
|--------------|----------------------|-----------------|

Recommended oil:

Yamalube 4-cycle oil or SAE 10W/30  
type "SE" motor oil

During the break-in period, you should replace the gear oil 30 days or 500 km (300 mi), after the date of first use.

The transmission should be drained and refilled approximately every 3,000 km (2,000 mi).

Oil quantity:

1.1 l (0.97 IMP qt)

On the bottom of the engine there is a drain plug. Remove it and drain all the transmission oil out.

Reinstall the drain plug (make sure it is tight). Add oil through the dip stick hole.

Huile recommandée:

Huile 4 temps Yamaha ou huile  
moteur SAE 10W/30 de type "SE"

Pendant la période de rodage, vidanger l'huile de transmission 30 jours ou 500 km après l'achat. La vidange de la transmission doit avoir lieu à peu près tous les 3.000 km.

Quantité d'huile

1,1 l

Enlever le bouchon de vidange prévu sous le moteur, et laisser couler toute l'huile de transmission.

Ensuite, revisser et serrer à fond le bouchon de vidange, et verser de l'huile fraîche par le trou de la jauge de niveau d'huile.

Empfohlenes Öl:

Yamalube-Viertaktöl oder  
Motorol SAE 10W/30 "SE"

Während der Einfahrperiode sollte das Getriebeöl 30 Tage bzw. 500 km nach der ersten Inbetriebnahme der Maschine erneuert werden.

Das Getriebeöl sollte danach jeweils nach 3.000 km abgelassen und erneuert werden.

Ölmenge.

1,1 l

An der Unterseite des Motors befindet sich eine Ablassschraube. Diese Schraube ausdrehen und das Getriebeöl ablaufen lassen.

Die Ablassschraube wieder eindrehen (und festziehen). Danach neues Getriebeöl durch die Meßstaböffnung einfüllen.

### **Spark plug inspection**

The spark plug is an important engine component and is easy to inspect. The condition of the spark plug can indicate something of the condition of the engine.

For example, a very white center electrode porcelain color could indicate an intake air leak or carburetion problem for that cylinder. Do not attempt to diagnose such problems yourself. Instead, take the machine to your Yamaha dealer.

You should periodically remove and inspect the spark plug because heat and deposits will cause any spark plug to slowly break down and erode. If electrode erosion becomes excessive, or if carbon and other deposits are excessive, you should replace the spark plug with one of the proper types.

## Vérification de la bougie

La bougie est une pièce importante du moteur et est facile à vérifier. L'état de la bougie peut donner une idée sur l'état du moteur.

Par exemple si la porcelaine autour de l'électrode centrale est de couleur très blanche cela pourrait indiquer une prise d'air à l'admission ou un problème de carburation pour le cylindre correspondant. Le cas échéant, n'essayez pas de diagnostiquer vous-même de tels problèmes et apportez plutôt la machine à votre concessionnaire Yamaha.

Vous devez démonter et vérifier périodiquement la bougie car la chaleur et les dépôts l'usent à la longue. Si l'usure de l'électrode devient excessive, ou si les dépôts de carbone ou autre, sont excessifs, vous devez remplacer votre bougie par une appropriée.

## Prüfung der Zündkerze

Die Zündkerze ist ein wichtiges Teil des Motors. Am Zustand der Zündkerze kann manchmal abgelesen werden, wie der Motor arbeitet.

Ein weißgebrannter Zündkerzenisolator könnte z.B. Undichtigkeit des Einlaßkrümmers oder Vergaserprobleme für diesen Zylinder anzeigen. Niemals versuchen, solche Probleme selbst zu beurteilen; bringen Sie Ihre Maschine zu Ihrem Yamaha-Fachhändler und lassen Sie ihn diese Beurteilung vornehmen.

Die Zündkerze sollte regelmäßig entfernt und geprüft werden, da die Verbrennungswärme und Öl Kohleablagerungen langsam zum Verschleiß der Zündkerze führen. Falls die Elektroden übermäßig abgebrannt sind oder Öl Kohleablagerungen festgestellt werden, die Zündkerze durch eine mit einem geeigneten Warmewert ersetzen.

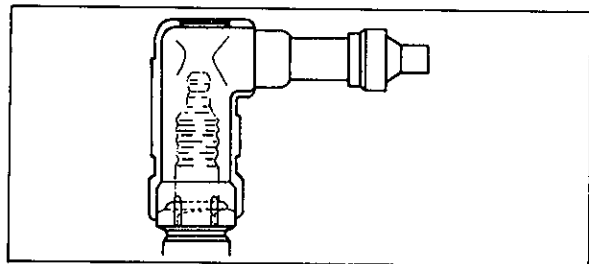
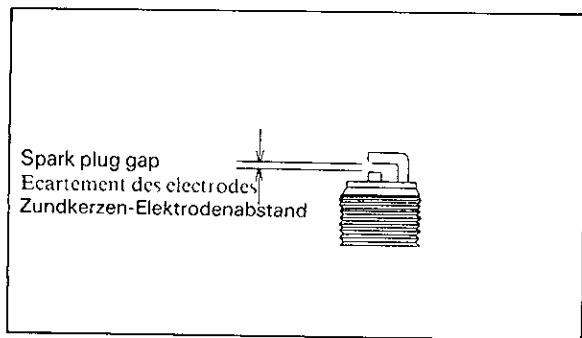

Standard spark plug: B8ES (NGK)

Before installing any spark plug, measure the electrode gap with a wire thickness gauge and adjust to specifications

Spark plug gap:

0.7 ~ 0.9 mm (0.026 ~ 0.035 in)

When installing the plug, always clean the gasket seat surface and use a new gasket. Wipe off any grime from the threads and torque the spark plug properly

Spark plug torque:

25 Nm (2.5 m-kg, 18 ft-lb)

The spark plug cap should be so installed that the hexagonal portion of the spark plug is completely covered by the cap.

Bougie standard: B8ES (NGK)

Avant de mettre une bougie, mesurez l'écartement des électrodes avec un calibre à lames et le régler correctement

Ecartement des électrodes:

0,7 ~ 0,9 mm

Lors de l'installation d'une nouvelle bougie, nettoyer soigneusement le plan de joint et poser un nouveau joint. Essuyer soigneusement la bougie et la serrer au couple correct

Couple de serrage pour la bougie:

25 Nm (2,5 m·kg)

Le capuchon de bougie doit être mis en place de manière à ce que la partie hexagonale de la bougie soit complètement couverte par le capuchon.

Normalzündkerze: B8ES (NGK)

Vor dem Einschrauben der Zündkerze, unbedingt den Elektrodenabstand mit einer Fühlerlehre messen und gegebenenfalls einstellen.

Elektrodenabstand der Zündkerzen:

0,7 ~ 0,9 mm

Vor dem Einbau der Zündkerze immer die Dichtungsfläche reinigen und eine neue Dichtung verwenden. Schmutz vom Gewinde abwischen und die Zündkerze mit dem vorgeschriebenen Anzugsmoment festziehen.

Anzugsmoment der Zündkerze:

25 Nm (2,5 m·kg)

Der Zündkerzenstecker sollte so angebracht werden, daß der Sechskant der Zündkerze vom Zündkerzenstecker vollständig abgedeckt ist.

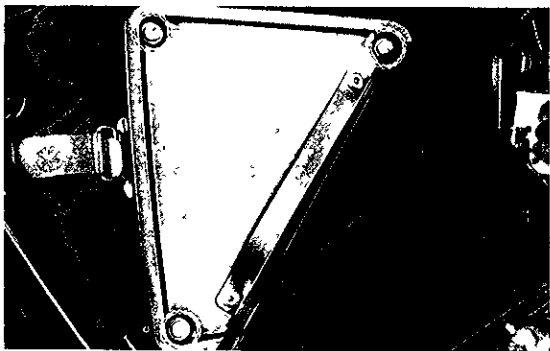

## Air filter

The air filter protects the engine from dirt which can enter with the intake air and cause rapid engine wear. This dirt is filtered from the air by the air filter element.

### 1 Removal

- a. Remove the side cover, and remove the air filter case cap by removing the pan head screws (3).
  
- b. Pull out the element from its case, remove element from guide

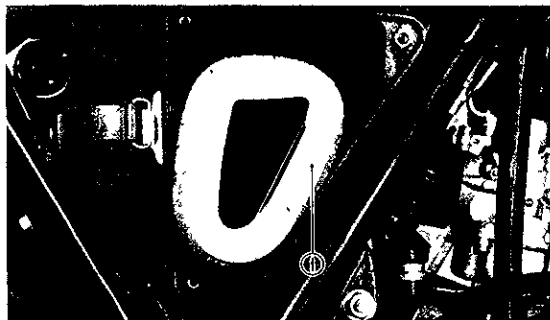

- 1 Air filter element    1. Élément de filtre à air  
1 Luftfilterelement



### **Filtre à air**

Le filtre à air protège le moteur de la poussière qui peut entrer avec l'air d'admission et causer une usure rapide du moteur. Cette poussière est filtrée de l'air par l'élément du filtre à air.

1. Dépose
  - a. Enlever le couvercle latéral, et enlever le dessus du boîtier du filtre à air en enlevant les vis à tête tronconique (3).
  - b. Extraire l'élément de son boîtier, séparer l'élément du guide.

### **Luftfilter**

Das Luftfilter schützt den Motor vor Schmutzpartikel, die gemeinsam mit der Ansaugluft eintreten und zu schnellem Motorverschleiß führen konnte. Diese Schmutzpartikel werden durch das Filterelement aus der Ansaugluft gefiltert.

#### **1 Ausbau**

- a. Den Seitendeckel abnehmen und den Deckel des Luftfiltergehäuses abnehmen, nachdem die (3) Zylinderschrauben ausgedreht wurden.
- b. Das Filterelement aus dem Gehäuse herausziehen und danach das Element von der Führung abziehen.



2. Cleaning method

Clean the element with solvent. After cleaning, remove the remaining solvent by squeezing the foam rubber. Then apply 30W motor oil to the entire surface and squeeze out the excess oil. Foam should be wet but not dripping. Coat the sealing edges of the filter element with light grease.

3. Reassembly by reversing the removal procedure. Check whether the element is seated completely against the case.

4. The air filter element should be cleaned once a month or every 1,600 km. (1,000 mil).

It should be cleaned more often if the machine is operated in dusty or wet areas.

## 2 Méthode de nettoyage

Nettoyer l'élément avec du solvant  
Après le nettoyage, éliminer le solvant  
restant en pressant le caoutchouc-mousse  
Puis appliquer de l'huile moteur 30W sur  
toute la surface et exprimer l'excès d'huile  
La mousse doit être humide, mais elle ne  
doit pas "degoutter" Enduire les bords  
d'étanchéité de l'élément avec de la graisse  
fluide

3 Remonter en inversant la procédure de  
dépose Contrôler si l'élément est bien  
appuyé contre le boîtier

4. L'élément du filtre à air doit être nettoyé  
une fois par mois ou tous les 1600 km  
Il doit être nettoyé plus souvent si la  
machine est utilisée dans des zones pou-  
siéreuses ou humides.

## 2. Reinigung

Das Filterelement mit Lösungsmittel  
waschen. Nach dem Waschen alles  
Lösungsmittel gut ausdrücken. Danach  
Motoröl 30W auf der gesamten Oberfläche  
des Filterelementes auftragen und übers-  
chüssiges Öl ausdrücken. Der Schaumstoff  
muß ölfeucht sein, darf aber nicht tropfen.  
Die Dichtflächen des Filterelementes  
leicht mit Schmierfett bestreichen.

3. Danach das Filterelement in sinngemäß  
umgekehrter Reihenfolge des Ausbaus  
wieder einbauen.

4. Das Luftfilterelement sollte einmal im  
Monat oder jeweils nach 1.600 km ge-  
reinigt werden.

In staubigen oder feuchten Fahrgebieten  
ist häufigeres Reinigen erforderlich.

**CAUTION:**

The engine should never be run without the air cleaner element installed; excessive piston and/or cylinder wear may result.

**Carburetor adjustment**

The carburetor is a vital part of the engine and requires very sophisticated adjustment. Most adjusting should be left to a Yamaha dealer who has the professional knowledge and experience to do so. However, the following point may be serviced by the owner as part of his usual maintenance routine

**CAUTION:**

The carburetor was set at the Yamaha factory after many tests. If the settings are disturbed without having technical knowledge, poor engine performance and damage may result.

**ATTENTION:**

Le moteur ne doit jamais être allumé sans que l'élément du filtre à air soit mis en place; une usure excessive du piston et/ou du cylindre pouvant en résulter.

**ACHTUNG:**

Der Motor darf niemals angeworfen werden, wenn das Luftfilterelement nicht eingebaut ist, da es ansonsten zu übermäßiger Abnutzung des Kolbens und der Zylinderwand kommen könnte.

### Réglage du carburateur

Le carburateur représente un organe vital du moteur et nécessite un réglage très poussé. La plupart des réglages doivent être effectués par un concessionnaire Yamaha possédant toutes les connaissances techniques et l'expérience nécessaires pour effectuer ce travail. Cependant, les points suivants peuvent être réalisés par le propriétaire en rapport avec l'entretien quotidien qui lui est réservé.

**ATTENTION:**

Le carburateur a été réglé en usine Yamaha après de nombreux essais. Si ces réglages sont modifiés sans connaissances techniques

### Vergasereinstellung

Der Vergaser ist ein wichtiger Teil des Motors und erfordert eine genaue Einstellung. Die Einstellung sollte größtenteils einer Yamaha-Vertragswerkstatt überlassen werden, die über die dafür notwendigen Kenntnisse und Erfahrung verfügt. Der folgende Punkt kann jedoch vom Eigentümer im Rahmen seiner üblichen Wartungsarbeiten ausgeführt werden.

**ACHTUNG:**

Der Vergaser wurde im Yamaha-Work nach vielen Tests eingestellt. Wenn diese Einstellungen ohne technische Kenntnisse

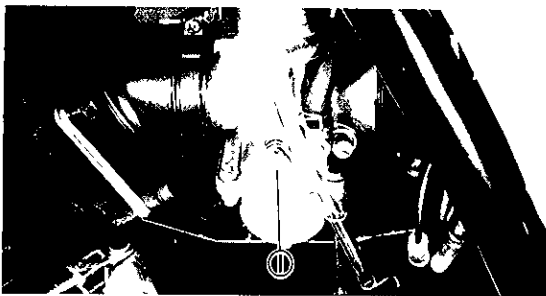

- 1 Throttle stop screw    1 Vis butée d'accélérateur  
1 Drosselanschlagschraube

### Idling speed adjustment

Start the engine and warm it up for a few minutes (normally, 1 or 2 minutes) at approximately 1,000 to 2,000 r/min, occasionally raising to 4,000 to 5,000 r/min for a few seconds. When the engine responds quickly, the warm up is complete.

Tighten or loosen the throttle stop screw as required to obtain the specified engine r/min while watching the tachometer.

#### Standard idling speed:

DT250: 1,100 ~ 1,200 r/min

DT400: 1,300 ~ 1,400 r/min

For Europe

1,400 ~ 1,500 r/min

particulières, un rendement insuffisant du moteur peut se produire et des dégâts s'ensuivent

### Réglage du régime de ralenti

Mettre le moteur en marche et le laisser chauffer pendant quelques minutes (normalement 1 à 2 minutes) à un régime approximatif de 1.000 à 2.000 tr/min et en l'augmentant parfois pendant quelques secondes pour atteindre les 4.000 à 5.000 tr/min. Quand le moteur répond rapidement à l'accélération, cela veut dire qu'il est chaud.

Tout en regardant le compte-tours, serrer ou desserrer la vis butée d'accélérateur pour obtenir le régime de ralenti spécifié

#### Régime de ralenti spécifié:

DT250: 1.100 ~ 1.200 tr/min

DT400: 1.300 ~ 1.400 tr/min

Pour l'Europe

1.400 ~ 1.500 tr/min

verändert werden, kann dies zu schlechterer Motorleistung und zu Motorschäden führen.

### Einstellen der Leerlaufdrehzahl

Motor anlassen und für einige Minuten (normalerweise 1 oder 2 Minuten) warmlaufen lassen, dabei eine Drehzahl von ungefähr 1.000 bis 2.000 U/min einhalten und diese jeweils nur für einige Sekunden auf 4.000 bis 5.000 U/min erhöhen. Wenn der Motor auf Gasgeben ohne Verzögerung anspricht, ist er warmgelaufen.

Die Drosselanschlagschraube ein- oder ausdrehen, um die vorgeschriebene Motordrehzahl unter Beobachtung des Drehzahlmessers einzustellen

#### Normalleerlaufdrehzahl:

DT250: 1.100 ~ 1.200 U/min

DT400: 1.300 ~ 1.400 U/min

Für Europa

1.400 ~ 1.500 U/min

**NOTE:**-----

If the specified idling speed cannot be obtained after performing the above adjustment, consult your Yamaha dealer.

-----

**Inspection and adjustment of throttle cable play**

A throttle cable should always have same play. If too tight, a sharp turn any cause the engine speed to increase. On the other hand, if the throttle valve does not open fully when the throttle grip is fully turned, full speed is not possible.

Check play in turning direction of throttle grip. The play should be 3 ~ 5 mm (0.12 ~ 0.20 in) at grip flange. Loosen the lock nut and turn the wire Adjuster to make the necessary adjustment.

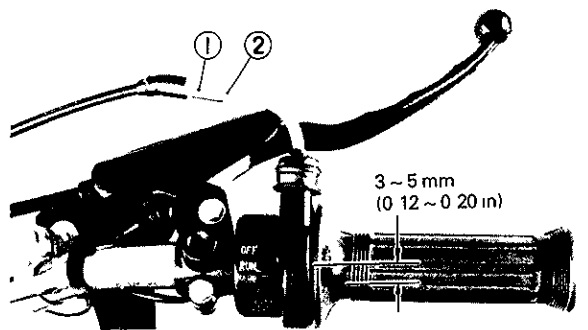

- |            |                     |                    |
|------------|---------------------|--------------------|
| 1 Adjuster | 1 Ajusteur          | 1 Einsteller       |
| 2 Lock nut | 2 I crou de blocage | 2 Sicherungsmutter |



**N.B.:** \_\_\_\_\_

Si le régime de ralenti spécifié ne peut être obtenu après avoir réalisé les réglages décrits précédemment, veuillez consulter votre concessionnaire Yamaha

---

### **Inspection et réglage du jeu du câble d'accélérateur**

Un câble d'accélérateur doit toujours avoir le même jeu. S'il est trop tendu, un virage serré peut faire augmenter la vitesse du moteur. D'un autre côté, si le papillon ne s'ouvre pas complètement quand la poignée d'accélérateur est complètement ouverte, on ne peut pas atteindre la vitesse maximale.

Contrôler le jeu dans le sens de rotation de la poignée d'accélérateur. Le jeu doit être de 3 à 5 mm au niveau de la collerette de la poignée. Desserrer le contre-écrou et tourner le

**ANMERKUNG:** \_\_\_\_\_

Wenn die vorgeschriebene Leerlaufdrehzahl durch die oben beschriebene Einstellung nicht erhalten werden kann, wenden Sie sich bitte an Ihren Yamaha-Fachhandler.

---

### **Prüfung und Einstellung des Spieles am Gasseilzug**

Der Gasseilzug muß immer ein gewisses Spiel aufweisen. Wenn er zu straff gespannt ist, dann wird beim Durchfahren von Kurven die Motordrehzahl unnötig erhöht. Ein Gasseilzug mit zu viel Spiel führt dagegen dazu, daß das Drosselventil nicht vollständig geöffnet werden kann, auch wenn der Gasdrehgriff bis zum Anschlag geöffnet wird

Das Spiel in Drehrichtung des Gasdrehgriffes prüfen. Gemessen am Flansch des Drehgriffes sollte das Spiel 3 bis 5 mm betragen.

After adjustment, be sure to tighten the lock nut properly.

### Carburetor (throttle opening) adjustment

1. Remove the bolt from the throttle opening adjusting port of carburetor, and fully turn the throttle grip out.
2. Adjust the mark on the throttle slide in carburetor as illustrated.
  - a. Loosen the lock nut.
  - b. By turning the adjuster in or out, adjust throttle slide to the marked position
  - c. Tighten the lock nut.
3. Turn the throttle grip in once, and fully open it again. With the throttle grip in this position, check the position of throttle slide.

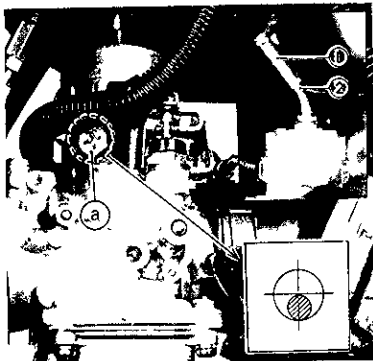

- 1 Adjuster
- 2 Lock nut
- a Bolt
- 1 Ajusteur
- 2 Ecrou de blocage
- a Boulon
- 1 Einsteller
- 2 Sicherungsmutter
- a Schraube

dispositif de réglage du câble pour faire le réglage nécessaire. Après le réglage, ne pas oublier de serrer le contre-écrou correctement.

### **Réglage de carburateur (ouverture de papillon)**

- 1 Retirer le boulon de l'orifice de réglage de l'ouverture du papillon du carburateur et tourner à fond la poignée des gaz.
2. Régler la marque sur le boisseau de carburateur comme montré sur l'illustration.
  - a. Desserrer l'écrou de blocage.
  - b. En vissant ou dévissant le dispositif de réglage, régler le boisseau à la position marquée.
  - c. Serrer l'écrou de blocage.
3. Tourner la poignée des gaz d'un coup, puis ouvrir à fond à nouveau. En maintenant la poignée des gaz dans cette posi-

Gegebenenfalls die Sicherungsmutter lösen und den Seilzuginsteller drehen, um das Spiel richtig einzustellen. Nach der Einstellung unbedingt die Sicherungsmutter festziehen.

### **Einstellung der Vergaser (Drosselschieberöffnung)**

- 1 Die Schraube von der Einstelloffnung des Vergasers abnehmen und den Gasdrehgriff vollständig öffnen.
2. Danach die Markierung am Drosselschieber des Vergasers auf die gezeigte Position einstellen.
  - a. Sicherungsmutter lösen.
  - b. Durch Ein- bzw. Ausdrehen des Einstellers ist der Drosselschieber auf die markierte Position einzustellen.
  - c. Danach die Sicherungsmutter wieder festziehen
3. Gasdrehgriff schließen und danach wieder vollständig öffnen. Gasdrehgriff in dieser Stellung festhalten und die

- 4 Install the bolt and tighten.

**NOTE:** \_\_\_\_\_

During this operation, take care so that no dust enters the carburetor

\_\_\_\_\_

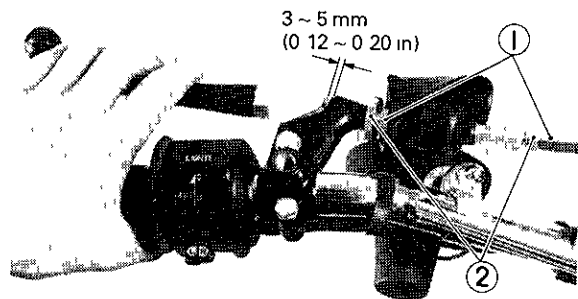

- |            |                    |                    |
|------------|--------------------|--------------------|
| 1 Adjuster | 1 Ajusteur         | 1 Einsteller       |
| 2 Lock nut | 2 Ecrou de blocage | 2 Sicherungsmutter |

### Clutch adjustment

This model has a clutch cable length adjuster and a clutch mechanism adjuster. Adjustment at the clutch lever is normally recommended. Loosen the lock nut and turn the adjuster to adjust the clutch lever. The clearance between the clutch lever and lever holder should be 3 ~ 5 mm (0.12 ~ 0.20 in). After adjusting, be sure the lock nut is tightened firmly. When it is impossible to make an adjustment at the clutch lever, ask a Yamaha dealer for mechanism adjustment.

tion, contrôler la position du boisseau d'accélérateur.

4. Mettre en place le boulon et serrer.

**N.B.:** \_\_\_\_\_

Au cours de cette opération prendre soin de ne pas laisser entrer de poussière

---

### Réglage de l'embrayage

Ce modèle un dispositif de réglage de la longueur du câble d'embrayage et un dispositif de réglage du mécanisme d'embrayage. Le réglage au niveau du levier d'embrayage est normalement recommandé. Desserrer l'écrou de blocage et tourner le dispositif de réglage pour régler le levier d'embrayage. Le jeu entre le levier d'embrayage et le support de levier doit être de 3 à 5 mm. Après le réglage, ne pas oublier de serrer fermement l'écrou de blocage. Quand il est impossible de faire un réglage au niveau du levier d'embrayage, demander à un con-

Position des Gasschiebers prüfen.

4. Die Schraube wieder anbringen und festziehen

**ANMERKUNG:** \_\_\_\_\_

Bei dieser Einstellung ist darauf zu achten, daß kein Staub in die Vergaser eintritt.

---

### Kupplungseinstellung

Dieses Modell ist mit einem Kupplungs-Seilzueinsteller und mit einem Einsteller der Kupplungsmechanik ausgerüstet. Die Einstellung des Kupplungshebels wird normalerweise mittels Seilzug-Einsteller durchgeführt. Die Sicherungsmutter lösen und den Einsteller in die entsprechende Richtung drehen, bis der Kupplungshebel richtig eingestellt ist. Das Spiel zwischen Kupplungshebel und Hebelhalter sollte 3 bis 5 mm betragen. Nach der Einstellung unbedingt die Sicherungsmutter wieder festziehen. Wenn das richtige Spiel nicht mittels Seilzug-Einsteller einjustiert werden kann, wenden

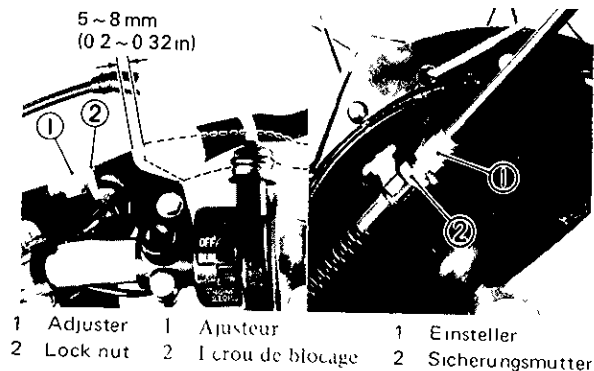

## Front brake adjustment

Front brake should be adjusted to suit rider preference with a minimum cable slack of 5 – 8 mm (0.2 – 0.32 in) play at the brake lever pivot point. Adjustment is accomplished at one of two places, either the handle lever holder or the front brake hub.

- 1 Loosen the adjuster lock nut
- 2 Turn the cable length adjuster in or out until adjustment is suitable
- 3 Tighten the adjuster lock nut.

When it is impossible to make an adjustment at the brake lever, ask a Yamaha dealer for adjustment at the brake shoe plate

cessionnaire Yamaha d'effectuer le réglage du mécanisme.

### Réglage du frein avant

Le frein avant doit être réglé selon la préférence du conducteur avec un jeu minimum du câble de 5 à 8 mm au niveau du pivot du levier de frein. Le réglage est effectué en un des deux points, soit sur le support du levier de frein au guidon, soit sur le moyeu du frein avant.

- 1 Desserer le contre-écrou du dispositif de réglage
- 2 Visser ou dévisser le dispositif de réglage de la longueur du câble jusqu'à ce le réglage soit convenable
- 3 Serrer le contre-écrou du dispositif de réglage

Quand il est impossible de faire un réglage au niveau du levier de frein, demander à un concessionnaire Yamaha d'effectuer le réglage au niveau de plateau porte-mâchoires de frein

an Ihren Yamaha-Fachhandler, damit dieser den Kupplungsmechanismus einstellt.

### Einstellen der Vorderradbremse

Die Vorderradbremse sollte gemäß Fahrerwunsch eingestellt werden, wobei jedoch ein Mindestspiel von 5 bis 8 mm am Drehzapfen des Handbremshebels vorhanden sein sollte. Die Einstellung kann an zwei Stellen vorgenommen werden: entweder am Handhebelhalter oder an der Vorderradnabe.

1. Die Sicherungsmutter des Einstellers lösen.
- 2 Den Seilzug-Einsteller ein- oder ausdrehen, bis das Spiel richtig eingestellt ist.
3. Die Sicherungsmutter des Einstellers wieder festziehen.

Wenn das Spiel am Bremshebel nicht richtig eingestellt werden kann, wenden Sie sich bitte an Ihren Yamaha-Fachhandler, damit dieser die Einstellung an der Bremsankerplatte durchführt.

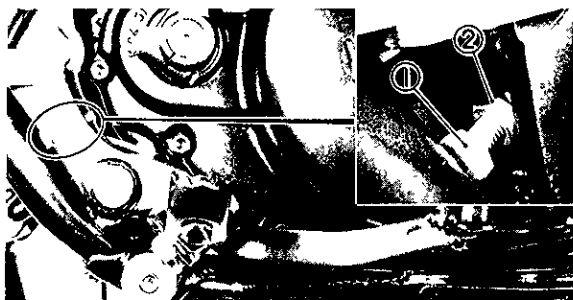

- |   |          |   |                       |   |                  |
|---|----------|---|-----------------------|---|------------------|
| 1 | Adjuster | 1 | Dispositif de réglage | 1 | Einsteller       |
| 2 | Lock nut | 2 | Ecrou de blocage      | 2 | Sicherungsmutter |

### Brake pedal position adjustment

The position of the rear brake pedal should be adjusted to suit the rider. Loosen the lock nut and adjust the pedal height by turning the adjuster

After adjusting, check for correct rear brake play and brake light operation. Do not forget to tighten the lock nut

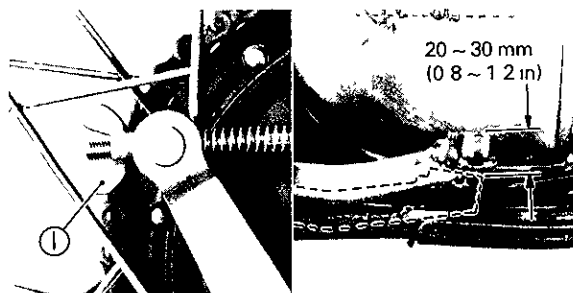

- |   |          |   |          |   |            |
|---|----------|---|----------|---|------------|
| 1 | Adjuster | 1 | Ajusteur | 1 | Einsteller |
|---|----------|---|----------|---|------------|

### Rear brake adjustment

The rear brake should be adjusted so the end of the brake pedal moves 20 - 30 mm (0.8 - 1.2 in). To adjust, turn the adjuster on the brake rod clockwise to reduce play; turn the nut counterclockwise to increase play.

Check whether or not the brakelight operates correctly after adjusting.



### **Réglage de la position de la pédale de frein**

La position de la pédale de frein arrière peut être réglée suivant le pilote. Desserrer le contre-écrou et régler la hauteur de la pédale en tournant le boulon du dispositif de réglage. Après le réglage, contrôler si le jeu du frein arrière et le fonctionnement du feu stop sont corrects. Ne pas oublier de serrer le contreécrou.

### **Réglage du frein arrière**

Le frein arrière doit être réglé de manière à obtenir un jeu de 20 ~ 30 mm à l'extrémité de la pédale de frein. Le réglage s'effectue en tournant l'écrou de dispositif de réglage prévu sur la tringle de frein vers la droite pour réduire le jeu, ou vers la gauche pour augmenter le jeu. Après ce réglage, s'assurer de ce que le feu frein fonctionne normalement.

### **Einstellen der Fußbremshebelposition**

Die Position des Hinterrad-Fußbremshebels sollte gemäß Fahrerwunsch eingestellt werden. Die Sicherungsmutter lösen und die Pedalhöhe durch Drehen der Einstellschraube einstellen.

Nach der Einstellung ist das Spiel der Hinterradbremse und die Funktion des Bremsleuchte zu überprüfen. Nicht vergessen, die Sicherungsmutter wieder festzuziehen.

### **Einstellen der Hinterradbremse**

Die Hinterradbremse ist so einzustellen, daß sich das Ende des Bremshebels 20 – 30 mm bewegt. Um das Spiel zu verringern, Einstellmutter an der Bremsstange nach rechts drehen; um es zu vergrößern, Mutter nach links drehen. Nach der Einstellung prüfe man, ob die Bremsleuchte richtig arbeitet.

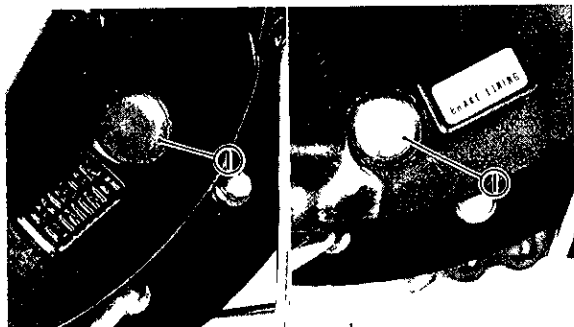

- |   |                  |   |                  |
|---|------------------|---|------------------|
| 1 | Inspection hole  | 1 | Contrôle de trou |
| 1 | Lochuntersuchung |   |                  |



- |   |           |   |                       |   |                |
|---|-----------|---|-----------------------|---|----------------|
| 1 | Main body | 1 | Corps principal       | 1 | Hauptteil      |
| 2 | Adjuster  | 2 | Dispositif de réglage | 2 | Einstellmutter |

### Brake lining inspection

The specified thickness of the brake lining when new is 4 mm (0.16 in). The lining should be replaced when the brake lining material wears to less than 2 mm (0.079 in) thickness

To inspect, remove the plug from the inspection hole on the brake shoe plate and check the thickness of the lining. If worn out, ask your Yamaha dealer to install a new set of brake shoe. Be sure to replace the plug properly so water cannot enter the shoe plate.

### Brakelight switch adjustment

The brakelight switch is operated by movement of the brake pedal. To adjust, hold the main body of the switch so it does not rotate and turn the adjuster. Proper adjustment is achieved when the brake starts to take effect and the brakelight illuminates simultaneously

### **Vérification des garnitures de frein**

L'épaisseur spécifiée des garnitures de frein neuves est de 4 mm. Elles doivent être remplacées lorsque l'usure dépasse 2 mm.

Pour vérifier, enlever le bouchon de la fenêtre de contrôle pratiquée dans le plateau porte-segments, et mesurer l'épaisseur des garnitures. Si elles sont usées, demander à votre concessionnaire Yamaha de mettre en place un nouveau jeu de mâchoires de frein. Reboucher soigneusement la fenêtre de contrôle, pour éviter que de l'eau pénètre dans le plateau porte-segments.

### **Réglage du contacteur de feu frein**

Le contacteur de feu frein est actionné par la pédale de frein. Pour le régler, tenir le corps principal du contacteur, et ainsi il ne tourne pas et tourner l'écrou du dispositif de réglage. Le réglage est correct si le feu frein s'allume au moment où le frein commence à agir.

### **Prüfung der Bremsbeläge**

Die vorgeschriebene Dicke der Bremsbeläge beträgt im neuen Zustand 4 mm. Die Bremsbeläge müssen erneuert werden, wenn sie auf weniger als 2 mm abgenutzt wurden.

Um die Dicke der Bremsbeläge zu kontrollieren, die Verschlusschrauben der Prüfbohrungen ausdrehen (auf der Bremsankerplatte) und die Dicke der Bremsbeläge prüfen. Wenn übermäßig abgenutzt, wenden Sie sich bitte an Ihren Yamaha-Fachhändler, damit dieser die Bremsbacken erneuert. Unbedingt die Verschlusschrauben wieder anbringen, damit kein Wasser in die Bremssankerplatte eindringen kann.

### **Einstellen des Bremslichtschalters**

Der Bremslichtschalter wird durch die Bewegung des Fußbremshebels betätigt. Um den Bremslichtschalter einzustellen, das Schaltergehäuse festhalten und den Einsteller drehen. Der Schalter ist richtig eingestellt, wenn gleichzeitig mit dem Einsetzen der Bremskraft die Bremsleuchte aufleuchtet.

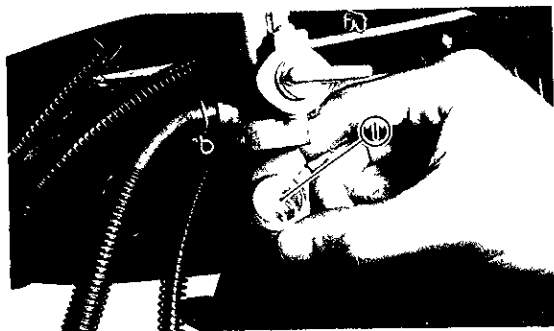

1 Filter cup      1 Coupelle de filtre      1 Filtergehäuse

### Fuel cock inspection and cleaning

The fuel cock has a built-in filter to remove any particles before they reach the carburetor. If the filter becomes blocked, the fuel cannot enter the carburetor.

1. First, turn the fuel cock lever to the "OFF" position; then remove the filter cup and clean the bottom of the cup with solvent.
2. When reassembling, be careful not to clamp the filter cup too tightly as this may cause the O-ring to become unseated resulting in fuel leakage.

## Vérification et nettoyage du robinet d'arrivée d'essence

Un filtre incorporé au robinet d'arrivée d'essence retient les impuretés en suspension dans l'essence avant qu'elles n'arrivent au carburateur. Si ce filtre est obstrué, l'essence cesse de parvenir au carburateur.

1. Commencer par fermer le robinet (levier sur "OFF"). Ensuite, enlever la cuve de décantation, et nettoyer le fond de la cuve avec un solvant.
2. Lors du remontage, éviter de trop serrer la cuve de décantation, sinon on risque de déformer son joint, causant ainsi une fuite d'essence.

## Prüfen und Reinigen des Kraftstoffabsperrhahns

Der Kraftstoffabsperrhahn hat ein eingebautes Siebfilter, um jegliche Schmutzteilchen zu entfernen, bevor sie den Vergaser erreichen. Wenn das Sieb verstopft ist, kann der Kraftstoff nicht in den Vergaser gelangen. Um

1. Den Kraftstoffhahn zuerst auf Position "OFF" stellen, und danach das Filtergefäß und das Filtersieb entfernen. Das Filtergefäß mit Lösungsmittel waschen.
2. Beim Zusammenbau darauf achten, daß das Filtergefäß nicht zu stark festgezogen wird, da ansonsten der O-Ring aus seinem Sitz gedrückt werden könnte, wodurch es zu Undichtigkeit kommt.

## Autolube pump cable adjustment

**NOTE:** \_\_\_\_\_

Prior to this adjustment, make sure that the throttle valve can be opened to the full-open position.

\_\_\_\_\_

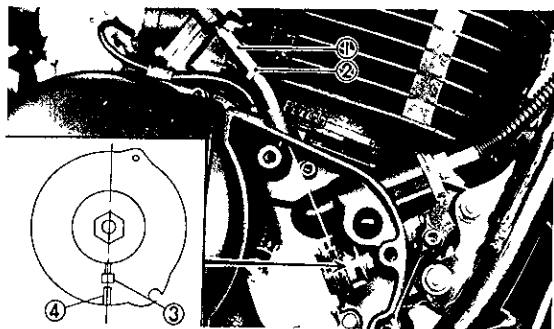

- 1 Adjuster
- 2 Locknut
- 3 Adjusting pulley guide pin
- 4 Mark

- 1 Ajusteur
- 2 Ecrou de blocage
- 3 Broche du guide de la poulie de réglage
- 4 Marque

- 1 Einsteller
- 2 Sicherungsmutter
- 3 Führungsstift der Einstellscheibe
- 4 Markierung

1. Fully open the throttle grip, and adjust the pump cable so that the mark on the pump adjusting pulley aligns with the adjusting pulley guide pin.
  - a. Loosen the lock nut
  - b. By turning the adjuster in or out, adjust the pump marks are correctly aligned.
  - c. Tighten the lock nut.
2. Back off the throttle grip once, and fully open it again. Make sure that the pump cable is correctly adjusted.

## Réglage du câble de pompe Autolube

### **N.B.:** \_\_\_\_\_

Avant de procéder à ce réglage, s'assurer que le papillon peut être ouvert à la position de pleine ouverture.

---

1. Ouvrir à fond la poignée des gaz, et régler le câble de pompe de telle sorte que la marque sur la poulie de réglage de la pompe soit en alignement avec la broche du guide de la poulie de réglage.
  - a. Desserer les écrou de blocage.
  - b. En faisant rentrer ou sortir les ajusteur, régler les repères de la pompe correctement.
  - c. Serrer les écrou de blocage.
2. Fermer la poignée des gaz une fois, et la rouvrir complètement à nouveau. S'assurer que le câble de pompe est correctement réglé.

## Einstellen des Autolube-Pumpenseils

### **ANMERKUNG:** \_\_\_\_\_

Vor dieser Einstellung ist sicherzustellen, daß die Drosselschieber in ihre völlig geöffnete Lage gebracht werden können.

---

1. Gasdrehgriff vollständig öffnen und Pumpenseil so einstellen, daß die Markierung auf der Einstellscheibe der Pumpe mit dem Führungsstift der Einstellscheibe übereinstimmt.
  - a. Sicherungsmutter lösen
  - b. Richtige Position der Drosselschieber durch Ein- oder Ausdrehen der Verstellerschraubteile richtig einstellen.
  - c. Sicherungsmutter festziehen.
2. Gasdrehgriff schließen und danach wieder völlig öffnen. Es ist sicherzustellen, daß das Pumpenseil richtig eingestellt ist.

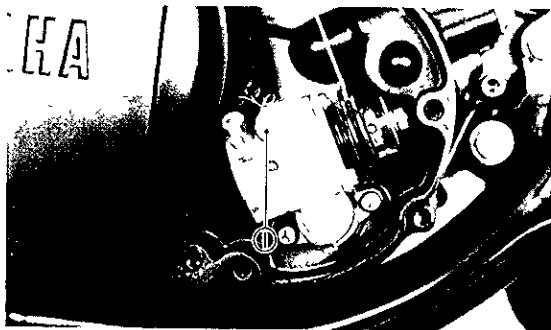

- 1 Bleed screw
- 1 Vis de purge
- 1 Entlüftungsschraube

### **Bleeding the Autolube pump**

If the pump runs out of oil, the pump must be bled to release air trapped in the Pump. Remove the bleed screw and keep the oil running out until air bubbles disappear.

Tighten the bleed screw. Start the engine and pull the pump wire all the way out to set the pump stroke to a maximum. Keep the engine running at about 2,000 r/min for 2 minutes or so, and Autolube pump can be completely bled.



### **Purge de la pompe Autolube**

Si l'arrivée d'huile à la pompe est interrompue, la pompe doit être purgée pour éliminer l'air qui s'y trouve enfermé. Enlever la vis de purge. Laisser l'huile s'écouler jusqu'à ce qu'il n'y ait plus de bulles d'air. Serrer la vis de purge. Tirer à fond le câble de la pompe pour mettre la course de la pompe au maximum.

Laisser tourner le moteur à environ 2.000 tr/min pendant à peu près deux minutes, et la pompe Autolube peut être complètement purgée.

### **Entlüften der Autolube-Pumpe**

Wenn die Pumpe ohne Öl gelaufen ist, muss sie entlüftet werden, um die in der Pumpe eingeschlossene Luft zu entfernen. Entlüftungsschraube entfernen und Öl auslaufen lassen, bis es keine Luftblasen mehr enthält. Entlüftungsschraube wieder festziehen. Den Motor anlassen.

Das Pumpenseil bis zum Anschlag herausziehen, um den Pumpenhub auf seinen Maximalwert einzustellen. Den Motor mit einer Drehzahl von ca. 2.000 U/min für ungefähr zwei Minuten laufen lassen, wodurch die Autolube-Pumpe vollständig entlüftet werden können.

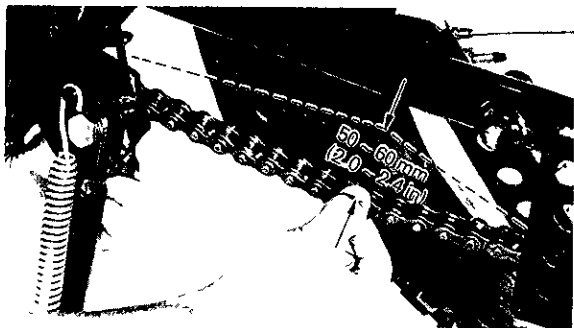

### Drive chain tension check

Inspect the drive chain with both tires touching the ground. Check the tension at the position shown in the illustration. The normal vertical deflection is approximately 50 ~ 60 mm (For Europe 40 ~ 50 mm) If the deflection exceeds 60 mm (For Europe 50 mm) adjust the chain tension.

### NOTE:

Tension inspection should be made with the tensioner in the relaxed position (not touching the chain).

### Drive chain tension adjustment

1. Loosen the rear brake adjuster.

### Contrôle de la tension de la chaîne de transmission

Pour vérifier la chaîne, les deux pneus doivent reposer sur le sol. Mesurer la tension à l'endroit indiqué sur l'illustration. La déflexion verticale normale est approximativement de 50 ~ 60 mm (Pour l'Europe 40 ~ 50 mm). Si la flèche dépasse 60 mm (Pour l'Europe 50 mm), retendre la chaîne

#### **N.B.:**

L'inspection de la tension doit être faite avec le tendeur en position relâchée (ne touchant pas la chaîne).

### Prüfen der Kettenspannung

Zur Prüfung der Kette müssen beide Räder auf dem Boden stehen. Die Kettenspannung ist an der in der Abbildung gezeigten Stelle zu prüfen. Der normale senkrechte Gesamtdurchhang beträgt etwa 50 ~ 60 mm (Für Europa 40 ~ 50 mm). Wenn der Durchhang 60 mm (Für Europa 50 mm) überschreitet, muß die Kette gespannt werden.

#### **ANMERKUNG:**

Die Prüfung der Kettenspannung ist durchzuführen, wenn sich der Kettenspanner im gelösten Zustand (er darf die Kette nicht berühren) befindet.

### Réglage de la tension de la chaîne de transmission

1. Desserrer l'écrou de réglage de frein arrière.

### Spannen der Antriebskette

1. Einstellmutter auf der Hinterradbremse lösen.

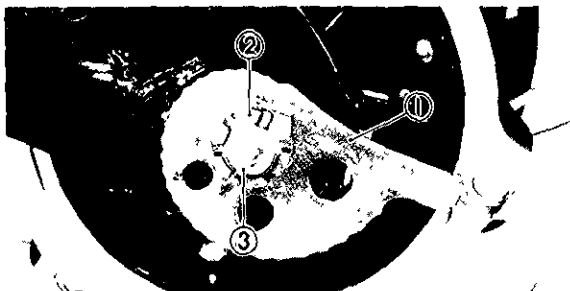

- 1 Chain puller
- 2 Axle nut
- 3 Cotter pin

1. Tendeur de chaîne
2. Ecrou d'axe
3. Goupille

- 1 Kettenspannernocke
- 2 Achsmutter
- 3 Splint

2. Remove the rear axle cotter pin.
3. Loosen the rear wheel axle nut.
4. Turn chain puller both left and right, until axle is situated in same cam slot position.

NOTE:

Before adjusting, rotate rear wheel through several revolutions and check tension several times to find the tightest point. Adjust chain tension with rear wheel in this "tight chain" position.

5. Tighten the rear axle nut.

Axle nut torque:

90 Nm (9.0 m·kg, 65 ft·lb)

For Europe:

110 Nm (11.0 m·kg, 79 ft·lb)

2. Extraire avec une pince la goupille fendue de l'écrou d'axe de roue arrière.
3. Desserrer l'écrou d'axe de roue arrière.
4. Tourner du tendeur de chaîne droit et gauche, jusqu'à ce que l'axe soit situé dans la même position de rainure de came.

**N.B.:** \_\_\_\_\_

Avant le réglage, faire tourner plusieurs fois la roue arrière, et mesurer chaque fois la tension, pour repérer la position de la roue correspondant à la plus forte tension de la chaîne. C'est avec la roue arrière dans cette position que la tension de la chaîne doit être réglée.

- 
5. Resserrer l'écrou d'axe arrière.

Couple de serrage de l'écrou d'axe:  
90 Nm (9,0 m-kg)  
Pour l'Europe: 110 Nm (11,0 m-kg)

2. Splint mit einer Zange aus der Hinterradachsmutter herausziehen.
3. Hinterradachsmutter lösen.
4. Rechte und linke Kettenspannernocke drehen, bis die Achse auf beiden Seiten in der gleichen Nockennut positioniert ist.

**ANMERKUNG:** \_\_\_\_\_

Vor der Einstellung drehe man das Hinterrad um mehrere Umdrehungen und prüfe die Kettenspannung mehrmals, um die straffste Stelle zu finden. Kette dann mit dem Hinterrad in dieser "straffen" Kettenstellung einstellen.

- 
5. Hinterradachsmutter festziehen.

Anzugsmoment der Achsmutter:  
90 Nm (9,0 m-kg)  
Für Europa: 110 Nm (11,0 m-kg)

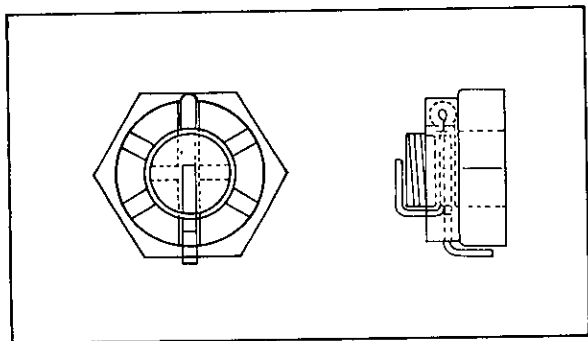

6. Insert the new cotter pin into the rear wheel axle nut and bend the end of cotter pin. If the nut notch and pin hole do not match, tighten the nut slightly to match.
7. In the final step, adjust the play in the brake pedal.

**NOTE:** \_\_\_\_\_

Excessive chain tension will overload the engine and other vital parts, keep the tension within the specified limits

\_\_\_\_\_

### **Drive chain lubrication**

The chain consists of many parts which work against each other. If the chain is not maintained properly, it will wear out rapidly

6. Insérer la nouvelle goupille fendue dans l'écrou d'axe de roue arrière, et replier ses extrémités. Si le trou de l'axe n'est pas en face de l'encoche de l'écrou, légèrement l'écrou pour les aligner.
7. Pour terminer, régler le jeu de la pédale ou du levier de frein.

**N.B.:** \_\_\_\_\_

Une chaîne trop tendue impose des efforts excessifs au moteur et aux organes de transmission; maintenir la tension de la chaîne dans les limites spécifiées.

---

### **Graissage de chaîne de transmission**

La chaîne se compose de nombreuses petites pièces frottant les unes sur les autres, et elle s'usera rapidement si elle n'est pas bien entretenue.

- 6 Neuen Splint in die Hinterradachsmutter einstecken und Enden umbiegen. Falls der Mutternschlitz und die Achsbohrung nicht übereinstimmen, löse man die Mutter ein wenig, so daß diese sich decken.
7. Als letztes, Spiel des Fußbremshebels oder Hinterradbremshhebels einstellen

**ANMERKUNG:** \_\_\_\_\_

Eine zu stramm gespannte Kette überlastet den Motor und andere wichtige Bauteile, man halte deshalb die Kettenspannung in den angegebenen Grenzen.

---

### **Schmierung der Antriebskette**

Die Kette besteht aus vielen Teilen, die gegeneinander reiben. Wenn die Kette nicht richtig gewartet wird, verschleißt sie schnell

Without lubrication the chain could wear out. Therefore, form the habit of periodically servicing the chain. This service is especially necessary when driving in dusty conditions.

1. Use any of the many brands of spray type chain lubricant. First, remove dirt and mud from the chain with a brush or cloth and then spray the lubricant between both rows of side plates and on all center rollers. This should be performed every 500 km (300 mi).
- 2 To clean the entire chain, first remove the chain from the motorcycle, dip it in solvent and clean out as much dirt as possible. Then take the chain out of the solvent and dry it. After drying, lubricate the chain to prevent the formation of rust.



Si on ne la graisse pas, la chaîne sera mise hors d'usage très rapidement. Par conséquent, il faut prendre l'habitude d'entretenir régulièrement la chaîne, surtout si on roule souvent sur des routes poussiéreuses.

1. On peut utiliser n'importe quelle marque de lubrifiants pour chaîne présentés en vaporisateurs. Nettoyer d'abord la chaîne avec une brosse ou un chiffon pour éliminer la crasse et la boue, puis vaporiser le lubrifiant entre les deux rangées de flasques latéraux et sur tous les rouleaux centraux. Ce graissage doit avoir lieu tous les 500 km.
2. Pour nettoyer la chaîne à fond, l'enlever de la motocyclette, la mettre à tremper dans un solvant, et la nettoyer le mieux possible. Ensuite, sortir la chaîne du solvant, et la sécher. Après séchage, graisser immédiatement la chaîne, pour prévenir la rouille.

Ohne jegliche Schmierung kann die Kette sofort verschleifen; deshalb mache man sich es zur Gewohnheit, die Kette regelmäßig zu warten. Diese Wartung ist besonders dann notwendig, wenn unter staubigen Bedingungen gefahren wird.

1. Man benutze eine der vielen Marken eines Sprühkettenschmiermittels. Zuerst Schmutz mit Hilfe einer Bürste oder eines Lappens von der Kette entfernen, dann das Schmiermittel zwischen beide Reihen der seitlichen Laschen und auf alle Rollen sprühen. Dies sollte alle 500 km durchgeführt werden.
2. Um die gesamte Kette zu reinigen, diese aus dem Motorrad herausnehmen, in Lösungsmittel tauchen und soviel Schmutz wie möglich auswaschen. Dann die Kette aus dem Lösungsmittel herausnehmen und trocknen. Nach dem Trocknen, Kette schmieren, um Rostbildung zu verhindern.

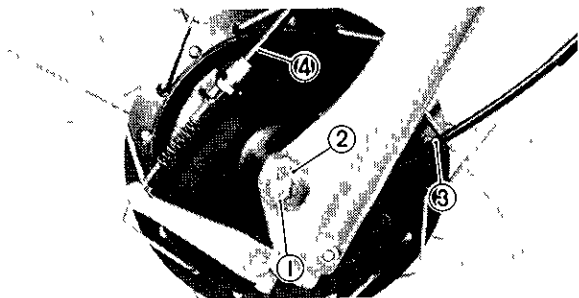

- |                     |                                |
|---------------------|--------------------------------|
| 1 Cotter pin        | 1 Goupille                     |
| 2 Axle nut          | 2 Erou d'axe                   |
| 3 Speedometer cable | 3 Câble du compteur de vitesse |
| 4 Brake cable       | 4 Câble de frein               |

- |                               |
|-------------------------------|
| 1 Splint                      |
| 2 Achsmutter                  |
| 3 Geschwindigkeitsmesserwelle |
| 4 Bremsseil                   |

## Front wheel removal

1. Elevate the front wheel by placing a suitable stand under the engine.
2. Remove the speedometer cable from front brake shoe plate: First remove clip and then pull cable out.
3. Remove the brake cable. loosen all cable adjusters and remove the cable from handlebar lever holder. Then remove the cable from cam lever at front brake shoe plate.
4. Remove the cotter pin from front wheel axle and remove the axle nut.
5. Turn and pull out the front wheel axle; the wheel assembly can now be removed.

### **Dépose de la roue avant**

1. Enlever la roue avant en plaçant une cale appropriée sous le moteur.
2. Séparer le câble du compteur de vitesse du plateau porte-segments du frein avant. Enlever l'attache, puis sortir le câble.
3. Enlever le câble de frein. Commencer par desserrer toutes les vis du dispositif de réglage du câble, et séparer le câble du levier de frein avant. Cela fait, séparer le câble du levier de came de frein, au plateau porte-segments.
4. Extraire la goupille fendue de l'axe de roue avant, et dévisser l'écrou d'axe.
5. Enlever l'axe de la roue avant en le tirant avec un mouvement de torsion, et enlever l'ensemble de la roue avant.

### **Ausbau des Vorderrades**

1. Den Motor unterbauen, um das Vorderrad vom Boden abzuheben.
2. Die Geschwindigkeitsmesserwelle von der Vorderrad-Bremsankerplatte abtrennen. Zuerst die Klemme entfernen und erst danach die Welle herausziehen.
3. Das Bremsseil ebenfalls abtrennen: alle Seilzug-Einsteller lösen und den Seilzug vom Hebelhalter am Lenker abtrennen. Danach den Seilzug auch vom Bremsnockenhebel an der Bremsankerplatte lösen.
4. Den Splint von der Vorderachsmutter ausziehen und die Vorderachsmutter entfernen.
5. Die Vorderachse durch gleichzeitiges Drehen und Ziehen entfernen; danach kann das Vorderrad abgenommen werden.



### Front wheel installation

When installing front wheel, reverse the removal procedure taking care of the following points

1. Check for proper engagement of the boss on the outer fork tube with the locating slot on the brake shoe plate.
2. Always secure the front wheel axle as follows
  - a. Torque the front axle nut.

Axle nut torque:

**80 Nm (8.0 m·kg, 57 ft·lb)**

- b. Install a new cotter pin; discard old pin

### Mise en place de la roue avant

Lors de l'installation de la roue avant, inverser la procédure de dépose en faisant attention aux points suivants

- 1 Vérifier que le renflement sur le tube de fourche avant s'engage correctement dans la fente de placement sur le plateau de mâchoire de frein.
- 2 Toujours assujettir le moyeu de la roue avant de la façon suivante
  - a Serrer l'écrou de moyeu

Couple de serrage de l'écrou de l'axe:  
80 Nm (8,0 m·kg)

- b Installer une goupille fendue neuve, rejeter la vieille goupille

### Einbau des Vorderrades

Wenn das Vorderrad eingebaut wird, die Vorgänge für den Ausbau sinngemäß umkehren, wobei die folgenden Punkte besonders beachtet werden müssen:

1. Darauf achten, daß der Vorsprung am äußeren Gabelbeinrohr richtig in die entsprechende Nut an der Bremsankerplatte eingreift.
2. Die Vorderachs immer wie folgt sichern:
  - a Die Achsmutter mit dem vorgeschriebenen Anzugsmoment festziehen.

Anzugsmoment der Vorderachsmutter:  
80 Nm (8,0 m·kg)

- b Den alten Splint wegwerfen und einen neuen Splint in die Achsmutter einsetzen.

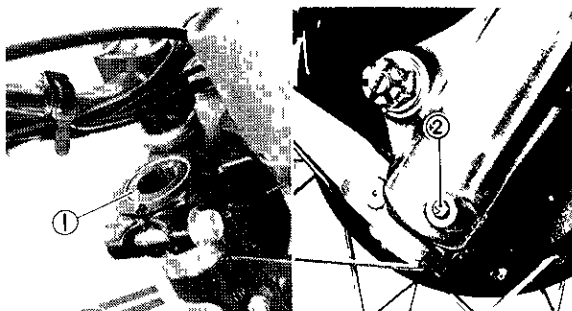

- |                   |                   |
|-------------------|-------------------|
| 1 Cap bolt        | 2 Drain screw     |
| 1 Capuchon boulon | 2. Vis de vidange |
| 1 Hutschraube     | 2 Ablasschraube   |

### Front fork oil change

1. Elevate the front wheel by placing a suitable stand under the engine.
2. Remove the cap bolts from inner fork tubes.
3. Place the container under each fork tube. Remove the drain screws from each outer tube.
4. After most of oil has drained, slowly raise and lower outer tubes to pump out remaining oil.
5. Replace the drain screws.

### **Vidange de la fourche avant**

1. Enlever la roue avant, ou la maintenir à l'écart du sol en calant l'avant de la moto sur un support approprié.
2. Enlever les bouchons des bras de fourche.
3. Placer un récipient sous chaque trou de vidange, et enlever les vis de vidange des deux bras de fourche.
4. Lorsque l'huile cesse de couler abondamment, faire jouer doucement les tubes extérieurs de manière à pomper le reste de l'huile à l'extérieur.
5. Replacer les vis de vidange.

### **Vorderradgabel-Ölwechsel**

1. Den Motor unterbauen, um das Vorderrad vom Boden abzuheben.
2. Die Hutschrauben von den inneren Gabelbeinrohren entfernen.
3. Auffanggefäße unter den Gabelbeinen anbringen. Danach die Ablassschrauben vom unteren Ende der beiden äußeren Gabelbeinrohre ausdrehen.
4. Nach dem das meiste Öl abgelaufen ist, die äußeren Gabelbeinrohre langsam anheben und niederdrücken, um auch das restliche Öl aus den Gabelbeinen zu pumpen.
5. Die Ablassschrauben wieder anbringen und festziehen.

**NOTE:** \_\_\_\_\_

Check the gasket, replace if damaged.

6. Measure correct amount of oil and pour into each leg.

Recommended oil:  
Yamaha fork oil 10wt or  
SAE 10W motor oil

Quantity per leg: 257 cm<sup>3</sup> (8.69 oz)

7. After filling, slowly pump the fork tubes up and down to distribute the oil.



**N.B.:** \_\_\_\_\_

Vérifier les joints, et les remplacer en cas de dommage.

6. Mesurer la quantité correcte d'huile et la verser dans chaque bras.

Huile recommandée:  
Huile de fourche Yamaha  
10wt ou huile moteur SAE 10W

Capacité d'huile de la fourche avant:  
257 cm<sup>3</sup>

7. Après avoir fait le plein d'huile, faire jouer doucement les tubes extérieurs pour bien répartir l'huile.

**ANMERKUNG:** \_\_\_\_\_

Die Dichtung erneuern, wenn diese beschädigt ist.

6. Die richtige Ölmenge messen und danach in die einzelnen Gabelbeine einfüllen.

Empfohlenes Öl:  
Yamaha-Jabelöl 10wt oder  
Motorenöl SAE 10W

Vorgeschriebene Ölmenge pro  
Gabelbein: 257 cm<sup>3</sup>

7. Nach dem Einfüllen des Öles, die Vorderradgabel langsam zusammendrücken und wieder freigeben, um das Öl zu verteilen.

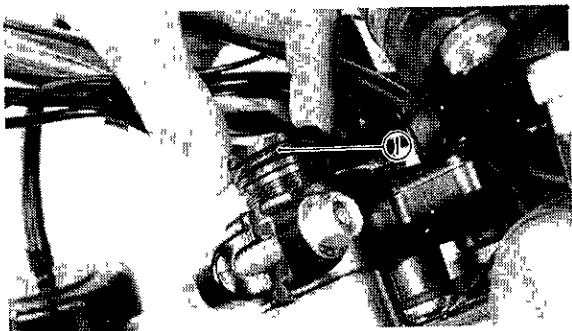

1 O-ring    1 Joint torque    1 O-Ringe

- 8 Inspect O-ring on fork cap bolts and replace if damaged
- 9 Install the fork cap bolts and torque to specification

Fork cap bolt torque  
23 Nm (2.3 m·kg, 17.0 ft·lb)

- 10 Install the handlebar assembly and tighten pinch bolts

Tightening torque  
Handlebar: 19 Nm (1.9 m·kg, 14 ft·lb)  
Pinch bolt: 33 Nm (3.3 m·kg, 24 ft·lb)

8. Examiner les joints toriques des bouchons de bras de fourche, et les remplacer en cas de dommage.
9. Revisser les bouchons de bras de fourche, et les serrer au couple spécifié.

Couple de serrage des bouchons de bras de fourche: 23 Nm (2,3 m·kg)

- 10 Mettre en place le guidon complet et serrer les boulons de pincement.

Couple de serrage:  
Guidon: 19 Nm (1,9 m·kg)  
Boulons de pincement  
33 Nm (3,3 m·kg)

8. Den O-Ring an der Hutschraube jedes einzelnen Gabelbeines kontrollieren und erneuern, wenn dieser beschädigt ist
- 9 Die Hutschrauben der Gabelbeine eindrehen und mit dem vorgeschriebenen Anzugsmoment festziehen.

Anzugsmoment der Gabelbein-Hutschrauben 23 Nm (2,3 m·kg)

- 10 Die Lenkereinheit einbauen und die Klemmschrauben festziehen

Anzugsmoment.  
Lenkerrohr 19 Nm (1,9 m·kg)  
Klemmschraube 33 Nm (3,3 m·kg)

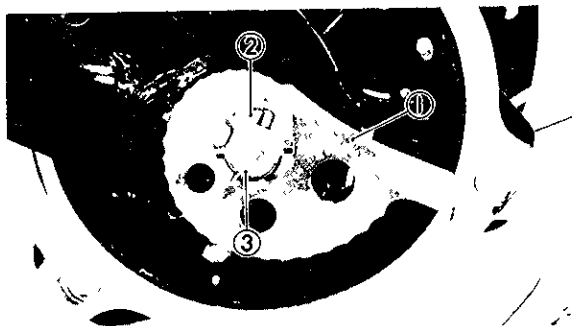

- |                |                     |                      |
|----------------|---------------------|----------------------|
| 1 Chain puller | 1 Tendeur de chaîne | 1 Kettenspannernocke |
| 2 Axle nut     | 2 Ecrou d'axe       | 2 Achsmutter         |
| 3 Cotter pin   | 3 Goupille          | 3 Splint             |

## Rear wheel removal

- 1 Elevate the rear wheel by placing a suitable stand under the engine.
2. Remove the brake adjuster and brake rod from the brake arm
3. Remove the cotter pin from the axle nut and loosen the axle nut.
4. Remove the link clip and master link and remove the chain.
5. Remove the cotter pins (left and right). Then remove the clevis pins
6. Pull the wheel backward, remove the rear wheel assembly

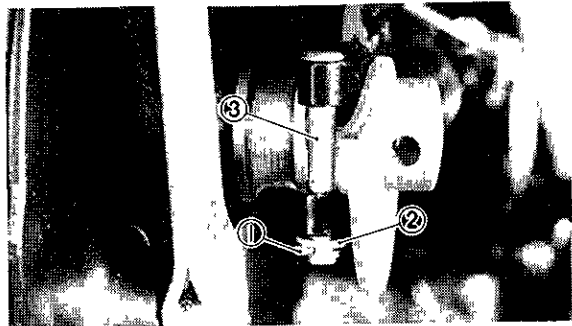

- |                |                         |                    |
|----------------|-------------------------|--------------------|
| 1 Cotter pin   | 1 Goupille              | 1 Splint           |
| 2 Plain washer | 2 Rondelle plate        | 2 Unterlegscheibe  |
| 3 Clevis pin   | 3 Goupille d'assemblage | 3 Achshalterbolzen |

### Dépose de la roue arrière

- 1 Enlever la roue arrière en plaçant un support convenable sous le moteur
- 2 Enlever l'écrou de réglage du frein et la tige du frein du levier de l'axe à came
- 3 Enlever la goupille fendue de l'écrou d'axe et desserrer l'écrou d'axe
4. Enlever l'agrafe du maillon, le maillon principal et enlever la chaîne
- 5 Enlever les goupilles fendues (de chaque côté) Ensuite enlever les goupilles d'assemblage
- 6 Tuer la roue vers l'arrière, enlever la roue arrière

### Ausbau des Hinterrades

1. Motor unterbauen, um das Hinterrad vom Boden abzuheben.
2. Die Bremseneinstellmutter ausdrehen und die Bremsstange vom Nockenwellenhebel abnehmen.
3. Danach den Splint von der Achsmutter abziehen und die Achsmutter lösen.
4. Die Klemme am Kettenschloß abnehmen, das Kettenschloß öffnen und die Kette abnehmen.
5. Die Splinte auf beiden Seiten abziehen und die Achshalterbolzen entfernen.
6. Danach das Hinterrad zurückziehen und die Hinterradgruppe entfernen.

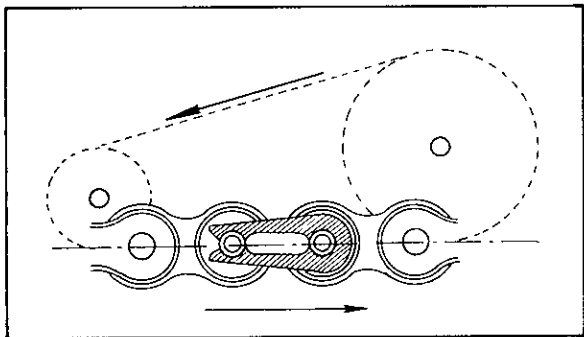

### Rear wheel installation

The rear wheel can be reassembled by reversing the disassembly procedure. Take care of the following points.

1. When connecting the chain, make certain closed end of master link clip is facing direction of rotation.
2. Check for proper engagement of the boss on swing arm with the locating slot on brake shoe plate.
3. Make sure the rear axle nut is properly torqued.

Tightening torque:

90 Nm (9.0 m-kg, 65 ft-lb)

For Europe:

110 Nm (11.0 m-kg, 79 ft-lb)



## Repose de la roue arrière

Pour reposer la roue arrière, procéder dans l'ordre inverse de la dépose, tout en tenant compte des points suivants:

1. Lorsqu'on reconnecte la chaîne, avoir soin d'orienter le côté fermé de l'attache du faux-maillon dans le sens de la rotation
2. Vérifier que le renflement sur le bras oscillant s'engage correctement dans la fente de placement sur le plateau de mâchoire de frein
3. S'assurer que l'écrou d'axe est convenablement serré

Couple de serrage de l'écrou d'axe:

90 Nm (9,0 m·kg)

Pour l'Europe:

110 Nm (11,0 m·kg)

## Einbau des Hinterrades

Das Hinterrad kann eingebaut werden, indem die Vorgänge für den Ausbau sinngemäß umgekehrt werden. Dabei besonders auf die folgenden Punkte achten

1. Wenn die Kette eingebaut wird, darauf achten, daß das geschlossene Ende der Kettenschloßklemme in Drehrichtung zeigt.
2. Darauf achten, daß der Vorsprung an der Hinterradschwinge richtig in die Nut an der Bremsankerplatte eingreift.
3. Auf richtiges Anzugsmoment der Hinterachsmutter achten.

Anzugsmoment der Hinterachsmutter:

90 Nm (9,0 m·kg)

Für Europa:

110 Nm (11,0 m·kg)

4. Make sure you adjusted the chain tension. See page 105 "Drive chain adjustment".
- 5 Adjust both brake pedal and brake light switch.
6. Always use NEW cotter pins.

Rear shock (Monocross suspension "De Carbon" system)

**—WARNING:—**

This shock absorber contains highly compressed nitrogen gas.

Read and understand the following information before handling the shock absorber. The manufacturer cannot be held responsible for property damage or personal injury that may result from improper handling.



- 4 Régler soigneusement la tension de la chaîne (Se référer au paragraphe 106 "Réglage de la tension de la chaîne de transmission")
- 5 Régler la pédale de frein et le contacteur du feu frein
- 6 Toujours utiliser des goupilles fendues NEUVES.

Amortisseur arriere (Suspension monocross, système "De Carbon")

**—AVERTISSEMENT:—**

Cet amortisseur contient de l'azote fortement comprimé. Lire et comprendre les renseignements suivants avant de manipuler l'amortisseur. Le fabricant ne peut pas être tenu pour responsables des dommages ou blessures qui peuvent résulter d'une manipulation incorrecte

4. Danach die Spannung der Antriebskette richtig einstellen. Siehe Seite 106 "Einstellen der Antriebskette".
5. Fußbremshebel und Bremslichtschalter einstellen.
6. Immer NEUE Splinte verwenden.

Hinterrad-Stoßdämpfer (Monocross-Radaufhangung "De Carbon")

**—WARNING:—**

Dieser Stoßdämpfer enthält Hochdruck-Stickstoffgas. Vor der Handhabung des Stoßdämpfers daher unbedingt die folgenden Angaben durchlesen, um sich mit der Wirkungsweise vertraut zu machen. Der Hersteller kann nicht für Sachschaden oder persönliche Verletzungen haftbar gemacht werden, die auf unsachgemäße Handhabung zurückzuführen sind.

1. Do not tamper or attempt to open the cylinder assembly.
2. Do not subject shock absorber to an open flame or other high heat. This may cause the unit to explode due to excessive gas pressure.
3. Do not deform or damage the cylinder in any way. Cylinder damage will result in poor damping performance.

1. Ne pas toucher ou essayer d'ouvrir le cylindre. Une blessure peut en résulter.
2. Ne pas soumettre l'amortisseur à une flamme vive ou à toute autre source de chaleur. Ceci pourrait faire éclater le filetage, par le fait d'une pression excessive du gaz.
3. Ne pas déformer ou endommager le cylindre de quelque manière que ce soit. Un endommagement du cylindre entraînerait un mauvais effet d'amortissement.

1. Niemals versuchen, den Zylinder zu öffnen.
2. Den Stoßdämpfer niemals offenen Flammen oder Hitze aussetzen. Dadurch könnte der Innendruck übermäßig erhöht werden, wodurch es zu Explosionen kommen könnte.
3. Den Zylinder niemals deformieren oder beschädigen. Ein deformierter Zylinder vermindert die Dämpfungswirkung.

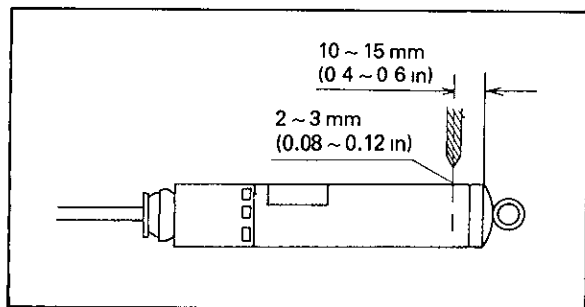

### Notes on disposal (Yamaha dealers only)

Gas pressure must be released before disposing of shock absorber. To do so, drill a 2 – 3 mm (1/16 – 1/8 in) hole through the cylinder wall at a point 10 – 15 mm (2/5 – 3/5 in) above the bottom of the cylinder.

#### CAUTION:

Wear eye protection to prevent eye damage from escaping gas and/or metal chips

#### WARNING:

To dispose of a damaged or worn out shock absorber, take the unit to your Yamaha dealer for this disposal procedure.

## Notes concernant la Destruction (Destruction seulement par les concessionnaires Yamaha)

La pression du gaz doit être libérée avant de jeter l'amortisseur. Pour cela, percez un trou de 2 à 3 mm à travers la paroi du cylindre en un point situé entre 10 et 15 mm au-dessus du bas du cylindre.

### ATTENTION:

A ce moment, porter des lunettes de protection pour éviter de se blesser les yeux avec le gaz qui s'échappe et/ou les débris de métal.

### AVERTISSEMENT:

Pour détruire un amortisseur endommagé ou usé, amener la machine chez votre concessionnaire Yamaha pour cette procédure de destruction.

## Hinweise für die Außerbetriebnahme (nur für Yamaha-Fachhändler)

Vor dem Wegwerfen des Stoßdämpfers muß der Innendruck abgelassen werden. Dafür eine Bohrung mit einem Durchmesser von 2 bis 3 mm an einem Punkt, der etwa 10 bis 15 mm von der Unterkante des Zylinders entfernt liegt, in die Zylinderwand bohren.

### ACHTUNG:

Unbedingt Schutzbrillen tragen, um Verletzungen durch austretendes Gas oder wegfliegende Späne zu vermeiden.

### WARNUNG:

Dieser Vorgang sollte von Ihrem Yamaha-Fachhändler durchgeführt werden. Wenn daher der Stoßdämpfer nicht mehr verwendet werden kann, Ihre Maschine zu Ihrem Fachhändler bringen.

DT250G/DT400G

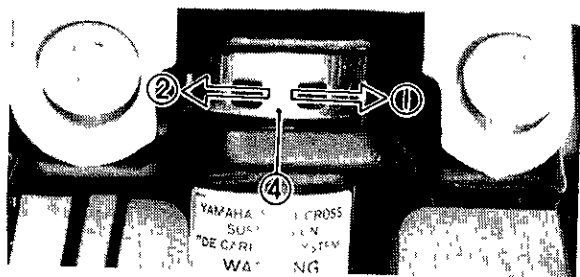

DT250MX/DT400MX

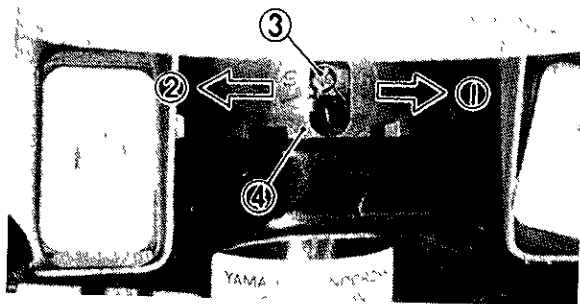

1 Stiffer

2 Softer

3 Adjuster stopper

4 Adjuster

1 Ressort devient plus dur

2 Ressort devient plus souple

3 Airétoir du siege du ressort

4 Instellschraube

## Adjustment

The spring pre-load of the rear shock absorber can be adjusted to suit rider preference, weight and the course conditions.

When springing feels excessive and too hard

- Decrease the spring pre-load

When bottoming feels excessive and too soft.

- Increase the spring pre-load

To adjust, use the special wrench (in the owner's tool kit) as shown. If the adjuster is raised, the spring becomes stiffer and if lowered the spring becomes softer

1. Remove the seat

1 Federkraft erhöht

2 Federkraft vermindert

3 Federsitzanschlag

4 Einsteller

## Réglage

La charge préalable du ressort de l'amortisseur arrière peut être régréé suivant la préférence du pilote, le poids et les conditions de la courses

Quand le ressort paraît rigide et trop dur,

- Diminuer sa charge préalable

Quand l'abaissement paraît excessif et trop mou,

- Augmenter la charge préalable du ressort

Pour régler, utiliser la clé spéciale (située dans la trousse à outils du propriétaire) comme montré Si le dispositif de réglage est élevé, le ressort devient plus dur et s'il est abaissé, le ressort devient plus mou

- 1 Enlever la selle

## Einstellung

Die Federvorspannung des Hinterrad-Stoßdampfers kann gemäß Fahrerwunsch, Gewicht und Bodenverhältnissen eingestellt werden  
Wenn die dämpfung zu stark bzw. zu hart ist:

- Die Vorspannung der Feder Vermindern.

Wenn der Dampfer anschlagt bzw. zu weich ist:

- Die Vorspannung der Feder erhöhen

Die Einstellung wird mit dem Spezialschlüssel (enthalten im Werkzeugsatz) vorgenommen. Wird der Einsteller angehoben, dann wird eine hartere Federung erzielt. Einsteller absenken, um eine weichere Federung zu erhalten.

1. Den sitz entfernen.

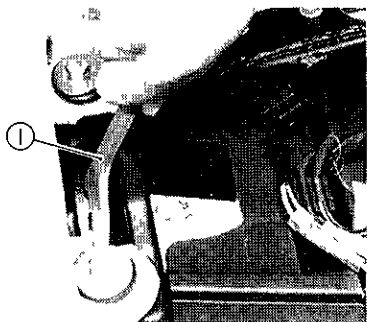

- 1 Special nut wrench  
1 Spezialschlüssel

1 Clé pour écrou spécial

- Remove the adjuster stopper. (For Europe)
- To increase pre-load, spring seat is raised.  
To decrease pre-load, spring seat is lowered

Adjusting Position	← Hard		STD	Soft →	
		2	1	*	1

(For Europe)

Adjusting Position	← Hard				STD	Soft →	
		4	3	2	1	*	1
Turn(s)	2	1 1/2	1	1/2	*	1/2	1

- Tighten the adjuster stopper (For Europe)
- Install the seat and tighten the securing bolt.



- Enlever la butée du siège du ressort. (Pour l'Europe)
- Pour augmenter la charge préalable, le siège du ressort est élevé. Pour diminuer la charge préalable, le siège du ressort est abaissé.

Position de réglage	Dur ←		STD	Mou →	
	2	1	*	1	2

(Pour l'Europe)

Gramme réglable	Dur ←				STD	Mou →	
	4	3	2	1	*	1	2
Tours	2	1-1/2	1	1/2	*	1/2	1

- Serrer la boutée du siège du ressort. (Pour l'Europe)
- Installer la selle et serrer le boulon de fixation.

- Den Anschlag des Einstellers entfernen (Für Europa)
- Um die Vorspannung zu erhöhen, den Federsitz anheben. Um die Vorspannung zu reduzieren, den Federsitz absenken.

Einstellposition	Hart ←		Normal	Weich →	
	2	1	*	1	2

(Für Europa)

Einstellposition	Hart ←				Normal	Weich →	
	4	3	2	2	*	1	2
Drehung(en)	2	1-1/2	1	1/2	*	1/2	1

- Den Anschlag des Einstellers wieder festziehen. (Für Europa)
- Den Sitz einbauen und die Sicherungsschraube festziehen.

### Lubrication of levers, pedals, etc

1. Lubricate the pivoting parts of the brake and clutch levers with motor oil SAE 10W/30.
2. Lubricate the shaft of the brake pedal with lithium soap grease

### Cable inspection and lubrication

**— WARNING —**

Damage to the outer housing of the various cables may cause corrosion and often free movement will be obstructed. An unsafe condition may result so replace damaged cables as soon as possible.

1. If the inner cables do not operate smoothly, lubricate them. If necessary, have your Yamaha dealer replace them

### Graissage des leviers, pédales, etc.

- 1 Graisser les axes des leviers de frein et d'embrayage avec de l'huile moteur SAE 10W/30
- 2 Graisser l'axe de la pédale de frein avec de la graisse à base de savon au lithium

### Vérification et graissage des câbles

#### —AVERTISSEMENT:—

Les gaines des différents câbles doivent être en bon état, sinon les câbles vont rouiller rapidement et leur mouvement sera entravé, ce qui risque de provoquer un accident. Un état de sécurité précaire pouvant en résulter, il faut remplacer dès que possible les câbles endommagés.

- 1 Si les câbles ne couissent pas en douceur, les lubrifier. Si nécessaire, demander à votre concessionnaire Yamaha de les remplacer.

### Schmieren der Hebel usw.

1. Drehzapfen des Handbremshebels sowie des Kupplungshebels mit Motorenöl SAE 10W/30 schmieren.
2. Fußbremshebelbolzen mit Lithiumfett schmieren.

### Prüfen und Schmieren der Seilzüge

#### —WARNUNG:—

Beschädigung der Seilzug-Umhüllungen kann zu Korrosion führen und die freie Bewegung der Seile in den Umhüllungen behindern. Beschädigte Seilzüge daher unverzüglich erneuern, da ansonsten gefährliche Situationen verursacht werden könnten.

- 1 Wenn sich die Seilzüge nicht frei in ihren Umhüllungen bewegen lassen, diese gründlich schmieren. Wenn erforderlich, die Seilzüge von Ihrem Yamaha-Fachhändler erneuern lassen.

Recommended lubricant:

Yamaha chain and cable lube or  
SAE 10W/30 motor oil

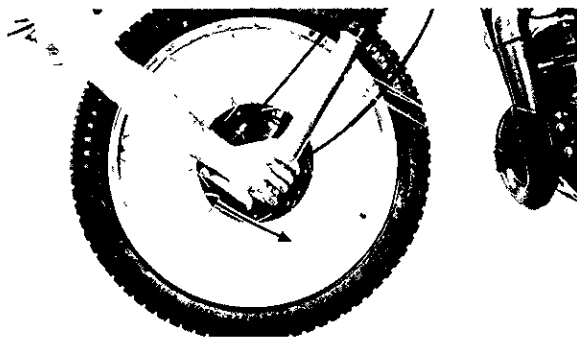

### Steering inspection

Periodically inspect the condition of the steering. Worn out or loose steering bearings may be dangerous.

Place a block under the engine to raise the front wheel of the motorcycle off the ground; then hold the lower end of the front fork and try to move forward and backward. If any freeplay can be felt, as a Yamaha dealer to inspect and adjust.

Inspection is easier if the front wheel is removed. Ask a dealer to lubricate the steering bearings every 6,000 km (3,800 mi).

More often in case of off road operation.

**Lubrifiant recommandé:**

Lubrifiant pour câble et chaîne  
Yamaha ou huile moteur SAE  
10W/30

**Empfohlenes Schmiermittel:**

Yamaha-Ketten- und Seilzug-  
Schmiermittel oder Motoröl  
SAE 10W/30

**Vérification de la direction**

Vérifier périodiquement l'état de la direction. Une usure ou un jeu excessifs des roulements de direction présentent un certain danger. Placer une cale sous le moteur pour élever la roue avant au-dessus du sol. Ensuite, saisir les bras de fourche par le bas, et les secouer d'avant en arrière. Si on sent le moindre jeu, demander à un concessionnaire Yamaha de vérifier et de régler la direction. Ce contrôle est plus facile si on enlève la roue avant. Demandez à votre concessionnaire de graisser les roulements de direction tous les 6.000 km.

**Prüfen der Lenkung**

Der Zustand der Lenkung ist regelmäßig zu prüfen. Verschlossene oder lose Lenkungslager können gefährlich sein. Man ordne einen Klotz unter dem Motor an, so daß das Vorderrad des Motorrades vom Boden abgehoben ist; dann das untere Ende der Vorderradgabel erfassen und versuchen, es vorwärts und rückwärts zu bewegen. Wenn dabei freies Spiel festgestellt wird, wende man sich zwecks einer Überprüfung und Einstellung an eine Yamaha-Werkstatt. Die Prüfung ist einfacher, wenn das Vorderrad ausgebaut ist. Die Lenkungslager müssen alle 6.000 km in einer Werkstatt geschmiert werden.

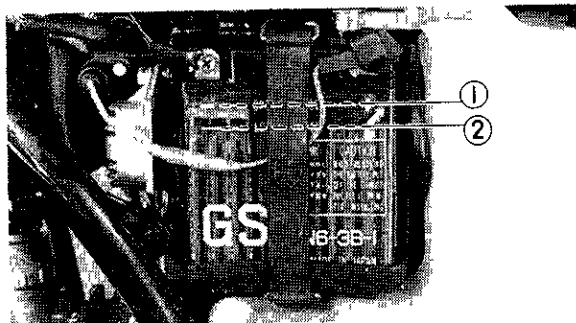

- 1 Upper level
- 2 Lower level

- 1 Niveau supérieur
- 2 Niveau inférieur

- 1 Obere Flüssigkeitsstandmarke
- 2 Untere Flüssigkeitsstandmarke

## Battery

Check the level of the battery fluid and see if the terminals are tight. Add distilled water if the fluid level is low.

### Replenishing the battery fluid

A poorly maintained battery will deteriorate quickly. The battery fluid should be checked at least once a month.

1. The level should be between the upper and lower level marks. Use only distilled water if refilling is necessary.

### NOTE: \_\_\_\_\_

Normal tap water contains minerals which are harmful to a battery, therefore, refill only with distilled water.

---

## Batterie

Vérifier le niveau de l'électrolyte, et s'assurer de ce que les bornes sont bien serrées. Si nécessaire, ajouter de l'eau distillée pour rétablir le niveau d'électrolyte

## Correction du niveau d'électrolyte de batterie

Une batterie mal entretenue se détériore rapidement. Le niveau d'électrolyte doit être vérifié au moins une fois par mois.

- 1 Le niveau doit se situer entre les repères supérieur et inférieur. Pour rétablir le niveau, utiliser uniquement de l'eau distillée

N.B :

La raison pour laquelle il ne faut employer que de l'eau distillée est que l'eau courante ordinaire contient des sels minéraux nuisibles à la batterie

## Batterie

Flüssigkeitsstand der Batterie prüfen und nachsehen, ob die Polklemmen fest sind. Falls der Flüssigkeitsspiegel zu niedrig ist, destilliertes Wasser nachfüllen.

## Auffüllen der Batterieflüssigkeit

Eine mangelhaft gewartete Batterie wird schnell unbrauchbar werden. Die Batterieflüssigkeit sollte mindestens einmal im Monat geprüft werden.

1. Der Flüssigkeitsspiegel muß sich zwischen der oberen und unteren Standmarkierung befinden. Wenn Nachfüllen nötig ist, benutze man nur destilliertes Wasser.

## ANMERKUNG:

Normales Leitungswasser enthält für die Batterie schädliche Minerale; deshalb ist nur destilliertes Wasser nachzufüllen.

2. When the motorcycle is not to be used for a month or longer, remove the battery and store it in a cool, dark place. Completely recharge the battery before reusing.
3. If the battery is to be stored for a longer period than the above, check the specific gravity of the fluid at least once a month and recharge the battery when it is too low.
4. Always make sure the connections are correct when putting the battery back in the motorcycle. The red lead is for the + terminal and the black lead is for the - terminal. Make sure the breather pipe is properly connected and is not damaged or obstructed.



2. Lorsque la moto doit rester au repos pendant un mois ou plus, enlever la batterie et la conserver dans un endroit frais et obscur. Recharger la batterie à fond avant de la réutiliser.
3. Si la batterie doit être remise encore plus longtemps, mesurer la densité de l'électrolyte au moins une fois par mois, et recharger la batterie lorsque la densité devient inférieure à la normale.
4. Lorsqu'on remonte la batterie sur la motocyclette, avoir soin de la raccorder correctement: le câble rouge à la borne + et le câble noir à la borne — S'assurer de ce que le tuyau d'aération est bien connecté et qu'il n'est pas endommagé ou obstrué
2. Wenn das Motorrad einen Monat oder länger nicht benutzt wird, ist die Batterie auszubauen und an einem kühlen, dunklen Ort zu lagern. Vor der Wiederbenutzung, Batterie völlig wiederaufladen.
3. Wenn die Batterie länger als oben erwähnt gelagert wird, Dichte der Flüssigkeit mindestens einmal im Monat prüfen, und falls diese zu niedrig ist, Batterie aufladen.
4. Man achte stets darauf, daß die Batterie beim Wiedereinbau in das Motorrad richtig angeschlossen wird. Das rote Kabel ist für die positive Polklemme und das schwarze Kabel für die negative. Es ist sicherzustellen, daß das Entlüftungsröhr richtig angeschlossen und nicht beschädigt oder verstopft ist.

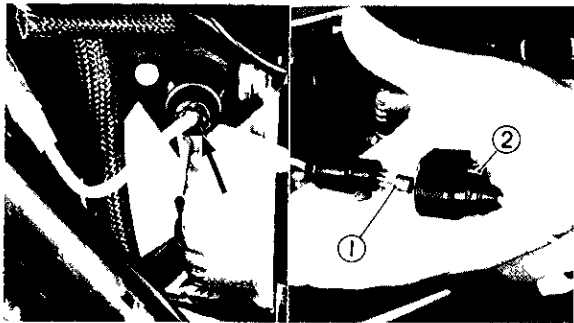

- |               |                    |                   |
|---------------|--------------------|-------------------|
| 1 Fuse        | 1 Fusible          | 1 Sicherung       |
| 2. Spare fuse | 2 Fusible rechange | 2 Ersatzsicherung |

### Fuse replacement

If fuse is blown, turn off the ignition switch and the switch in the circuit in question and install a new fuse of proper amperage. Then turn on the switches, and see if the electrical device operates. If the fuse immediately blows again, consult your Yamaha dealer.

#### CAUTION:

Do not use fuses of higher amperage rating than those recommended.

### **Changement du fusible**

Si le fusible est grillé couper le commutateur d'allumage et le commutateur dans le circuit en cause et mettre en place un nouveau fusible d'intensité correcte. Ensuite fermer les commutateurs, et voir si le dispositif électrique fonctionne. Si le fusible se grille immédiatement, consulter votre concessionnaire Yamaha.

**ATTENTION:**

Ne pas utiliser de fusibles de calibre supérieur à celui recommandé.

### **Auswechseln der Sicherung**

Wenn die Sicherung durchgebrannt ist, den Zündschalter und den entsprechenden Schalter in dem Schaltkreis ausschalten und eine neue Sicherung mit dem richtigen Amperewert einsetzen. Danach die Schalter wieder einschalten und auf richtigen Betrieb der entsprechenden Lampe bzw. Vorrichtung achten. Wenn die Sicherung sofort wieder durchbrennt, wenden Sie sich bitte an Ihren Yamaha-Fachhandler.

**ACHTUNG:**

Niemals Sicherungen mit einem höheren Amperewert verwenden, als es empfohlen ist.

### **Troubleshooting**

Although Yamaha motorcycles are given a rigid inspection before shipment from the factory, trouble may occur in operation. If this happens check the motorcycle in accordance with the procedures given in the troubleshooting chart below. If repair is necessary, ask your Yamaha dealer.

The skilled technicians at your Yamaha dealer provide excellent service. For replacement parts, use only genuine Yamaha parts. Imitation parts are similar in shape but often inferior in quality of materials and workmanship; consequently, service life is shorter and more expensive repairs may be necessitated.

## Dépannage

Bien que toutes les motocyclettes Yamaha subissent une inspection rigoureuse au départ de l'usine, elles ne sont pas, cela se conçoit, à l'épreuve des pannes. En cas d'ennui mécanique, vérifiez la moto dans l'ordre indiqué au tableau de dépannage ci-après. Si une réparation s'avère nécessaire, confiez-la à votre concessionnaire Yamaha, qui garantit la qualité du service offert par ses mécaniciens qualifiés. Pour les remplacements, n'utilisez que les pièces Yamaha d'origine. Méfiez-vous des imitations, qui peuvent paraître similaires mais n'en sont pas moins inférieures en qualité et en précision, de sorte qu'elles ne dureront guère et risquent de nécessiter des réparations encore plus coûteuses que prévu.

## Fehlersuche

Obwohl Yamaha-Motorräder vor dem Versand im Werk einer gründlichen Inspektion unterworfen werden, können während des Betriebes Störungen auftreten. Sollte dieser Fall eintreten, so prüfen Sie das Motorrad nach den in der nachstehenden Fehlersuchübersicht angegebenen Verfahren. Falls Instandsetzungsarbeiten erforderlich sind, wenden Sie sich bitte an Ihren Yamaha-Händler. Die erfahrenen Mechaniker Ihres Yamaha-Händlers bieten Ihnen einen ausgezeichneten Kundendienst. Als Austauschteile sind nur Original-Yamaha-Ersatzteile zu verwenden. Nachgeahmte Teile haben eine ähnliche Form, sind aber oft in der Materialqualität und der Verarbeitung unterlegen, infolgedessen ist ihre Lebensdauer herabgesetzt, und es können teurere Reparaturen notwendig werden.

Any fault in the fuel, compression or ignition system can cause poor starting or loss of power while riding. The troubleshooting chart describes quick and easy procedures for checking these systems.

Toute défectuosité des systèmes d'alimentation, de compression ou d'allumage peut provoquer des difficultés de mise en marche ou une perte de puissance. On peut se baser sur le tableau de dépannage pour une vérification rapide et aisée de ces systèmes.

Fehler in der Kraftstoff-, Verdichtungs- oder Zündeinrichtung können schwieriges Anspringen oder Leistungsverlust beim Fahren verursachen. In der Fehlersuchübersicht sind schnelle und einfache Verfahren zur Prüfung dieser Einrichtungen enthalten.

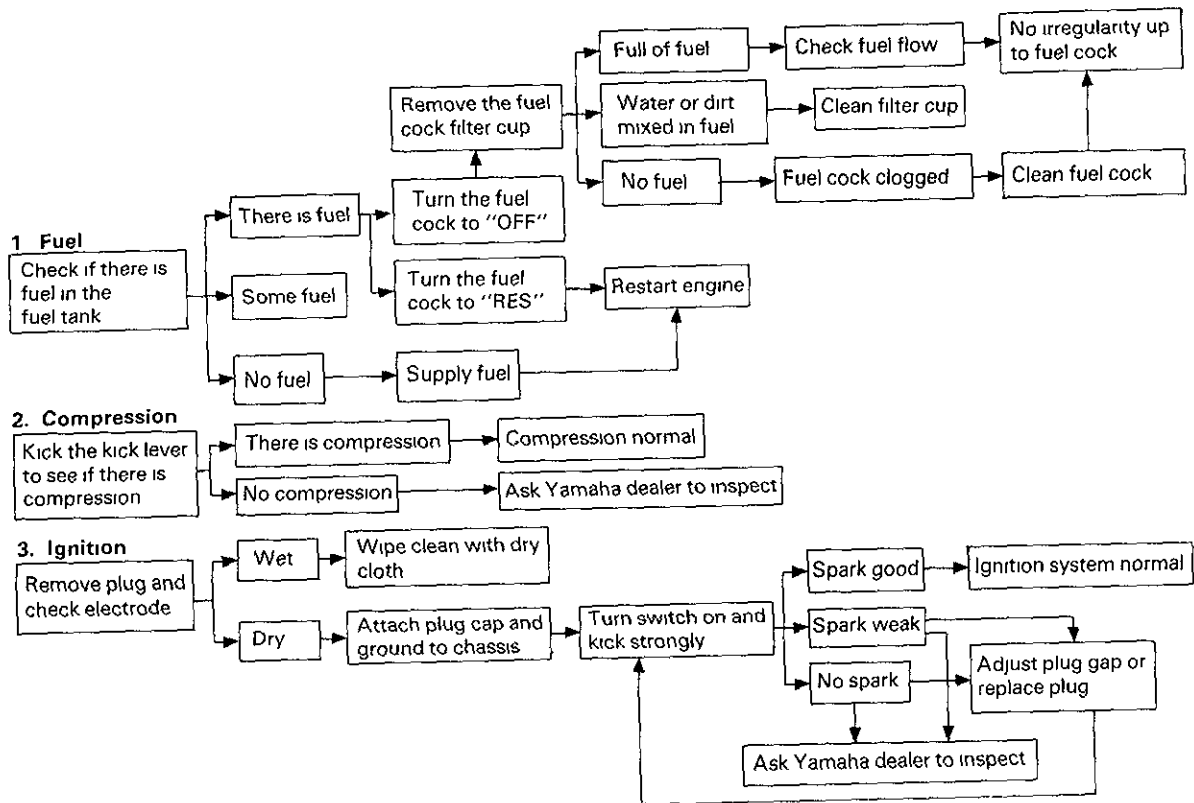



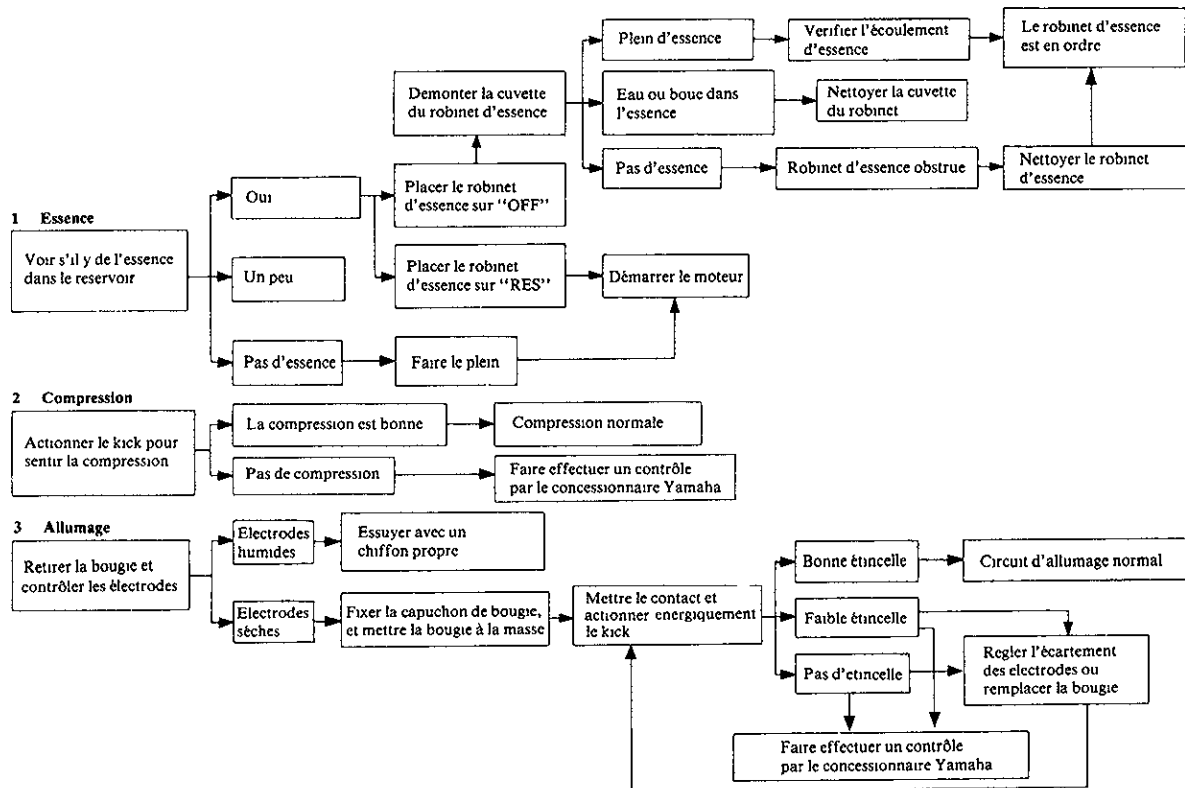

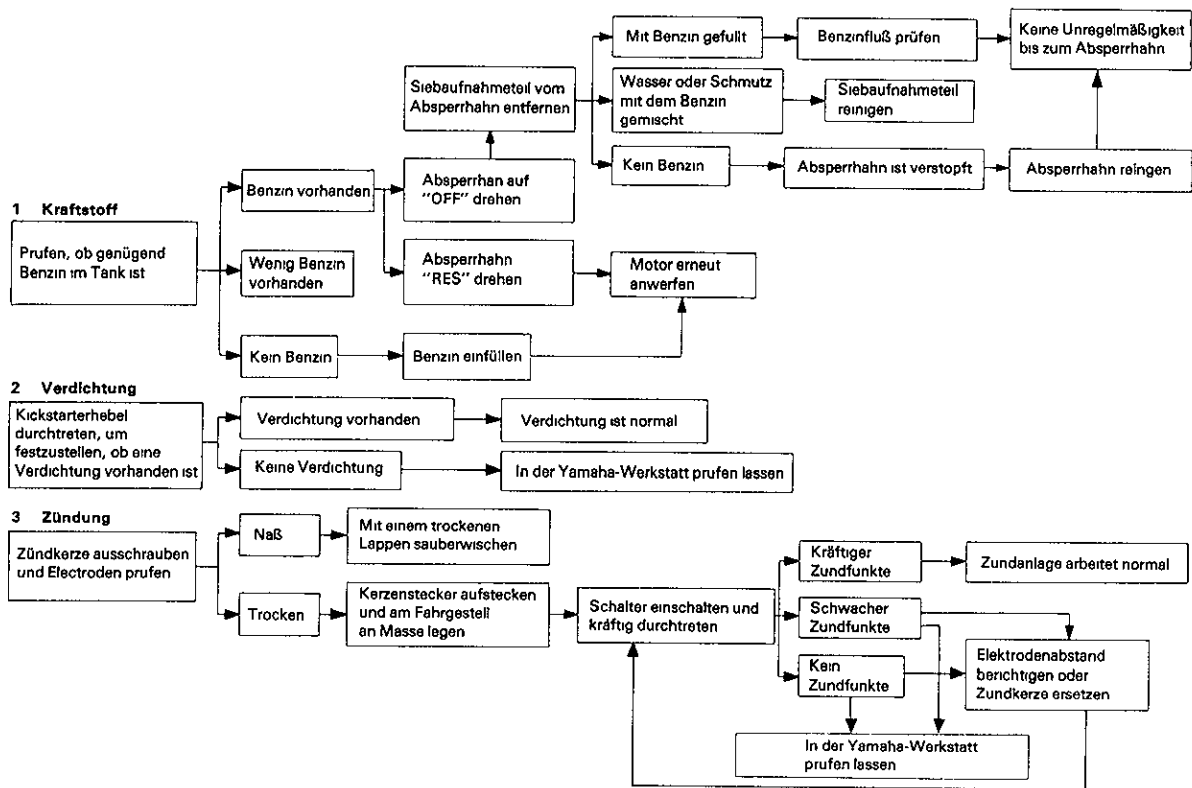

## CLEANING AND STORAGE

### A. CLEANING

Frequent thorough cleaning of your motorcycle will not only enhance its appearance but will improve general performance and extend the useful life of many components.

1. Before cleaning the motorcycle.
  - a. Block off end of exhaust pipe to prevent water entry; a plastic bag and strong rubber band may be used.
  - b. Remove air cleaner or protect it from water with plastic covering.
  - c. Make sure spark plug(s), fuel tank cap, oil tank cap, transmission oil filler cap are properly installed.
2. If engine case is excessively greasy, apply degreaser with a paint brush. Do not apply degreaser to chain, sprockets, or wheel axles.
3. Rinse dirt and degreaser off with garden

hose, using only enough hose pressure to do the job.

#### **CAUTION:**

**Excessive hose pressure may cause water seepage and contamination of wheel bearings, front forks, brake drums, and transmission seals. Many expensive repair bills have resulted from improper high pressure detergent, applications such as those available in coin-operated car washers.**

4. Once the majority of the dirt has been hosed off, wash all surfaces with warm water and mild, detergent-type soap. An old tooth brush or bottle brush is handy to reach hard-to-get-to places.
5. Rinse motorcycle off immediately with clean water and dry all surfaces with a chamois, clean towel, or soft absorbent cloth.
6. Immediately after washing, remove excess

moisture from chain and lubricate to prevent rust.

7. Chrome-plated parts such as handlebars, rims, spokes, forks, etc., may be further cleaned with automotive chrome cleaner.
8. Clean the seat with a vinyl upholstery cleaner to keep the cover pliable and glossy.
9. Automotive-type wax may be applied to all painted and chrome-plated surfaces. Avoid combination cleaner-waxes. Many contain abrasives which may mar paint or protective finish on fuel and oil tanks.
10. After finishing, start the engine immediately and allow to idle for several minutes.

## B. STORAGE

Long term storage (60 days or more) of your motorcycle will require some preventive

procedures to insure against deterioration. After cleaning machine thoroughly, prepare for storage as follows.

1. Drain fuel tank, fuel lines, and carburetor float bowl(s).
2. Remove empty fuel tank, pour a cup of SAE 10W/30 oil in tank, shake tank to coat inner surfaces thoroughly and drain off excess oil. Re-install tank.
3. Remove spark plug(s), pour about one tablespoon of SAE 10W/30 oil in spark plug hole(s) and re-install spark plugs. Kick engine over several times (with ignition off) to coat cylinder walls with oil.
4. Remove drive chain. Clean thoroughly with solvent and lubricate. Re-install chain or store in a plastic bag (tie to frame for safe-keeping).
5. Lubricate all control cables.
6. Block up frame to raise both wheels off ground. (Main stands can be used on machine.)

7. Tie a plastic bag over exhaust pipe outlet(s) to prevent moisture from entering.
8. If storing in humid or salt-air atmosphere, coat all exposed metal surfaces with a light film of oil. Do not apply oil to rubber parts or seat cover.

Remove battery and charge. Store in a dry place and re-charge once a month. Do not store battery in an excessively warm or cold place less than 0°C (32°F) or more than 32°C (90°F).

**NOTE:** \_\_\_\_\_

Make any necessary repairs before storing the motorcycle.

---

## NETTOYAGE ET REMISAGE

### A. NETTOYAGE

Nous conseillons de nettoyer la moto à fond aussi souvent que possible, non seulement pour des raisons esthétiques, mais aussi parce que ce nettoyage contribue à maintenir la motocyclette en bon état de marche et à prolonger la vie des divers organes.

1. Avant de nettoyer la motocyclette:
  - a. Boucher la sortie du tuyau d'échappement avec, par exemple, un sachet en plastique et un fort élastique, pour éviter toute entrée d'eau dans le tuyau.
  - b. Enlever le filtre à air, ou le protéger contre l'eau en le couvrant d'un sachet en plastique.
  - c. S'assurer de ce que la ou les bougies, les bouchons des réservoirs d'essence et d'huile, et le bouchon de remplissage d'huile de transmission sont bien en place.

2. Si le carter moteur est excessivement gras-  
seux, appliquer du dégraissant avec un  
pinceau. Ne pas mettre du dégraissant sur  
la chaîne, les pignons ou les axes de roue.
3. Éliminer la saleté et le dégraissant à l'aide  
d'un tuyau d'arrosage, en utilisant seule-  
ment la pression d'eau nécessaire pour  
effectuer ce travail.

**ATTENTION:**

**Une pression excessive d'eau peut provoquer des infiltrations d'eau et la contamination des roulements de roue, de la fourche avant, des tambours de frein, et des joints de la boîte à vitesses. Beaucoup de notes de réparations excessives sont le résultat de détergents sous haute pression, d'utilisation de produits tels que ceux employés dans les stations automatiques de lavage pour voitures.**

4. Une fois que la plus grande partie de la  
saleté a été éliminée avec le tuyau d'arro-

sage, nettoyer toutes les surfaces avec de  
l'eau chaude mélangée avec du détergent  
du type savon. Une vieille brosse à dent ou  
une brosse à bouteilles est très pratique  
pour nettoyer les endroits difficiles à  
atteindre.

5. Rincer immédiatement la motocyclette  
avec de l'eau propre et sécher toutes les  
surfaces avec une peau de chamois, une  
serviette propre ou un chiffon absorbant  
doux
6. Immédiatement après le lavage, sécher la  
chaîne et la lubrifier pour éviter qu'elle  
ne rouille.
7. Les parties chromées, telles que le guidon,  
les jantes, les rayons, la fourche, etc.,  
peuvent être mieux nettoyées avec un  
produit de nettoyage pour chromes de  
voiture
8. Nettoyer la selle avec un produit de net-  
toyage pour capitonnage en vinyle pour  
garder à la selle sa souplesse et son brillant
9. Les cires du type automobile peuvent

être appliquées sur toutes les surfaces peintes et chromées. Éviter les mélanges produit de nettoyage-cires.

Beaucoup de ces mélanges contiennent des abrasifs qui peuvent altérer la peinture ou le fini protecteur des réservoirs d'essence et d'huile.

10. Après avoir fini, démarier immédiatement le moteur et le laisser tourner au ralenti pendant plusieurs minutes.

## **B. REMISAGE**

Un remisage de longue durée (60 jours ou plus) de votre motocyclette nécessite quelques mesures préventives pour la protéger. Après avoir soigneusement nettoyé la machine, la préparer pour le remisage de la manière suivante:

- 1 Vidanger le réservoir à essence, les tuyauteries à essence, et la (ou les) cuve(s) du (ou des) flotteur(s) du carburateur.

2. Enlever le réservoir à essence vide, verser une tasse d'huile SAE 10W/30 dans le réservoir, secouer le réservoir pour répartir l'huile uniformément sur les parois internes et enlever l'excès d'huile. Remettre en place le réservoir.
3. Enlever la ou les bougies, et verser l'équivalent d'une cuillerée à soupe d'huile SAE 10W/30 dans le ou les trou(s) de bougie. Remonter les bougies. Actionner plusieurs fois le kick (contact coupé), afin de répartir l'huile sur les parois intérieures du cylindre.
4. Enlever la chaîne de transmission, la nettoyer soigneusement avec un solvant, et la graisser. Réinstaller la chaîne, ou la conserver dans un sachet en plastique (attaché au cadre pour éviter de l'égarer).
- 5 Graisser tous les câbles de commande.
6. Caler la motocyclette de manière à séparer ses deux roues du sol (pour les

machines qui en sont pourvue, on peut utiliser le support-béquille principal).

7. Attacher un sachet en plastique sur la sortie du (ou des) tuyau(x) d'échappement, pour le(s) protéger de l'humidité.
8. Si la moto est remisee dans un lieu très humide ou exposé à l'air marin, enduire toutes ses surfaces métalliques extérieures d'une légère couche d'huile. Eviter de mettre de l'huile sur les pièces en caoutchouc et la selle.

Enlever la batterie et la charger. La conserver dans un endroit sec, et la recharger une fois par mois. Ne pas laisser la batterie dans un lieu trop froid ou trop chaud moins de 0°C ou plus de 32°C.

**N.B.:** \_\_\_\_\_

Effectuer toutes les réparations nécessaires avant de remiser la motocyclette.

---

## REINIGUNG UND LAGERUNG

### A. REINIGUNG

Durch oftere, gründliche Sauberung wird nicht nur die Erscheinung des Motorrades verbessert, sondern auch das allgemeine Betriebsverhalten, außerdem wird die Lebensdauer vieler Bauteile erhöht.

1. Vor der Sauberung der Motorräder:
  - a Ende des Auspuffrohres verschließen, um das Eindringen von Wasser zu verhindern; eine Plastiktüte und ein kräftiges Gummiband können dazu verwendet werden.
  - b. Luftfilter ausbauen oder durch Plastikabdeckung schützen
  - c Sicherstellen, daß Zündkerze(n), Tankverschluß, Ölbehälterverschluß und Getriebeoleinfüllstutzen richtig angebracht sind.
2. Falls das Motorgehäuse sehr fettig ist, trage man mit einem Pinsel Entfettungsmittel auf. Es darf kein Entfet-



tungsmittel auf die Kette, die Kettenräder und die Radachsen aufgetragen werden.

3. Schmutz und Entfettungsmittel mit einem Spritzschlauch abspülen, wobei nur so viel Wasserdruck wie für diese Aufgabe nötig anzuwenden ist

**—ACHTUNG:—**

**Übermäßiger Wasserdruck kann das Eindringen von Wasser und Verunreinigung der Radlager, Vorderradgabel, Bremstrommeln und Getriebedichtungen verursachen. Viele teure Reparaturen sind die Folge von falscher Anwendung von Hochdruckreinigungsmitteln, wie sie in Münzautowaschanlagen vorhanden sind.**

4. Sobald der meiste Schmutz abgespült worden ist, sind alle Oberflächen mit warmem Wasser und einem milden

Waschpulver zu waschen. Mit einer alten Zahnbürste oder Flaschenreinigungsbürste können schwer zugängliche Stellen gereinigt werden.

5. Unmittelbar danach Motorrad mit sauberem Wasser abspülen und alle Oberflächen mit einem Waschleder, sauberem Handtuch oder weichem, aufsaugfähigem Lappen abtrocknen.
6. Sofort nach dem Waschen muß Feuchtigkeit von der Kette entfernt werden, dann diese schmieren, um Rostbildung zu verhindern.
7. Verchromte Teile, wie Lenkstange, Felgen, Speichen, Gabel usw. können darüberhinaus mit einem Chrompflegemittel für Kraftfahrzeuge behandelt werden.
8. Sitz mit einem Vinylpolster-Reinigungsmittel reinigen, um den Überzug geschmeidig und glänzend zu erhalten.
- 9 Auf alle lackierten und verchromten

Flächen kann ein Kraftfahrzeugwachs aufgetragen werden. Kombinierte Reinigungswachsmittel sind zu vermeiden. Sie enthalten oft Schleifmittel, die Lackierung oder den Schutzüberzug auf dem Kraftstofftank und Ölbehälter beeinträchtigen können.

10. Nach Beendigung, Motor anwerfen und ein paar Minuten im Leerlauf laufen lassen.

## **B. LAGERUNG**

Langfristige Lagerung (60 Tage oder mehr) des Motorrades erfordert einige Schutzmaßnahmen, um Schäden zu verhindern

Nach gründlichem Reinigen der Maschine, diese folgendermaßen zur Lagerung vorbereiten:

- 1 Kraftstofftank, Kraftstoffleitungen und Schwimmergehäuse des Vergasers entleeren.
2. Leeren Kraftstofftank abnehmen, einen

Becher Öl 10W bis 30W in den Tank gießen. Dann den Tank schütteln, um die inneren Oberflächen gründlich mit Öl zu bedecken und überschüssiges Öl ablassen. Tank wieder anbringen

- 3 Zündkerze(n) ausschrauben, ungefähr einen Teelöcher Öl SAE 10W bis 30W in die Kerzenlöcher gießen und Kerzen wieder einschrauben Kickstarter mehrmals durchtreten (bei ausgeschalteter Zündung), um die Zylinderwand mit Öl zu bedecken.
4. Antriebskette abnehmen, gründlich in Lösungsmittel reinigen und schmieren. Kette wieder einbauen oder in Plastikbeutel aufbewahren (an den Rahmen binden, um sie nicht zu verlegen).
5. Alle Bedienungsseile ölen.
6. Rahmen aufbocken, so daß beide Räder vom Boden abgehoben sind. (Der Hauptständer kann dazu benutzt wer-

den, wenn die Maschine , damit ausgerüstet ist.)

7. Plastikbeutel über die Auslaßöffnung binden, um das Eindringen von Feuchtigkeit zu verhindern.
8. Bei Lagerung in einer feuchten oder salzhaltigen Atmosphäre sind alle freiliegenden Metalloberflächen mit einem leichten Ölfilm zu versehen. Auf Gummiteile oder den Sitzbezug darf kein Öl aufgetragen werden.

Batterie ausbauen und aufladen; dann diese an einem trockenen Ort lagern und einmal im Monat aufladen: Die Batterie darf nicht an einem sehr warmen oder kalten Ort (unter 0°C oder über 32°C) gelagert werden.

**ANMERKUNG:** \_\_\_\_\_

Notwendige Instandsetzungen sind vor der Lagerung des Motorrades auszuführen.

---



**YAMAHA MOTOR CO., LTD.**

IWATA JAPAN

PRINTED IN JAPAN

79 12-47×1□

(英·仏·独)